

# JLX12864G-710-PN 使用说明书

## 目 录

序号	内 容 标 题	页码
1	概述	2
2	特点	2
3	外形及接口引脚功能	3~5
4	基本原理	5~6
5	技术参数	6~7
6	时序特性	7~12
7	指令功能及硬件接口与编程案例	12~末 页

## 1. 概述

晶联讯电子专注于液晶屏及液晶模块的研发、制造。所生产 JLX12864G-710 型液晶模块由于使用方便、显示清晰，广泛应用于各种人机交流面板。

JLX12864G-710 可以显示 128 列\*64 行点阵单色图片，或显示 8 个/行\*4 行 16\*16 点阵的汉字，或显示 16 个/行\*8 行 5\*8 点阵的英文、数字、符号。

## 2. JLX12864G-710 图像型点阵液晶模块的特性

2.1 结构轻、薄、带背光、焊接式 FPC。

2.2 IC 采用 UC1604c, 功能强大，稳定性好

2.3 功耗低:当电压为 3.3V 时，功耗低：不带背光 1.29mW (3.3V\* (0.39mA 测试最大值))，带背光不大于 150mW (3.3V\*45mA)；

2.4 显示内容：

(1) 128\*64 点阵单色图片，或其它小于 128\*64 点阵的单色图片；

(2) 可选用 16\*16 点阵或其他点阵的图片来自编汉字，按照 16\*16 点阵汉字来计算可显示 8 字\*4 行；

(3) 按照 8\*16 点阵汉字来计算可显示 16 字\*4 行；

(4) 按照 5\*8 点阵汉字来计算可显示 21 字\*8 行；

2.5 指令功能强:可软件调对比度、正显/反显转换、行列扫描方向可改（可旋转 180 度使用）。

2.6 接口简单方便:并行、串行、IIC 接口；

2.7 工作温度宽:-20℃ - +70℃；

2.8 储存温度宽:-30℃ - +80℃；

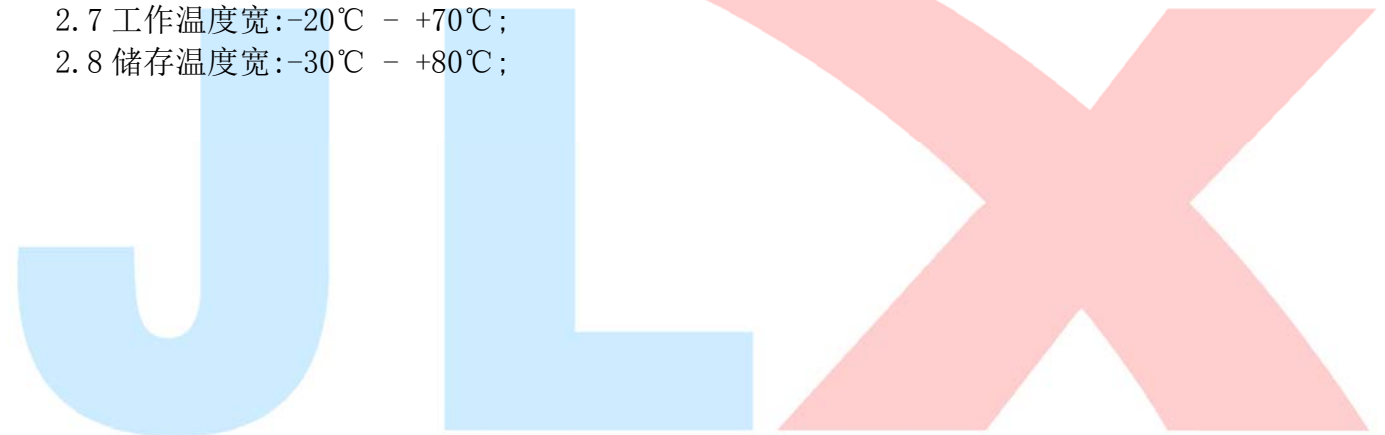

3. 外形尺寸及接口引脚功能



图 1. 外形尺寸

模块的接口引脚功能：

### 3.2.1 并行时接口引脚功能

引线号	符号	名称	功能
1	NC	NC	空脚
2	NC	NC	空脚
3	NC	NC	空脚
4	NC	NC	空脚
5	LEDA	背光电源	供电电源正极 (同 VDD 电压)
6	VSS	接地	0V
7	VDD	电路电源	供电电源正极 (注意：购买时须选择 3.3V 或者是 5V 供电)
8	A0(RS)	寄存器选择信号	H:数据寄存器 0:指令寄存器 (IC 资料上所写为“CD”)
9	RST	复位	低电平复位，复位完成后，回到高电平，液晶模块开始工作
10	CS	片选	低电平片选
11	D7	I/O	数据总线 DB7
12	D6	I/O	数据总线 DB6
13	D5	I/O	数据总线 DB5
14	D4	I/O	数据总线 DB4
15	D3	I/O	数据总线 DB3
16	D2	I/O	数据总线 DB2
17	D1	I/O	数据总线 DB1
18	D0	I/O	数据总线 DB0
19	RD(E)	使能信号	6800 时序：使能信号
20	WR	读/写	6800 时序：H:读数据 L:写数据

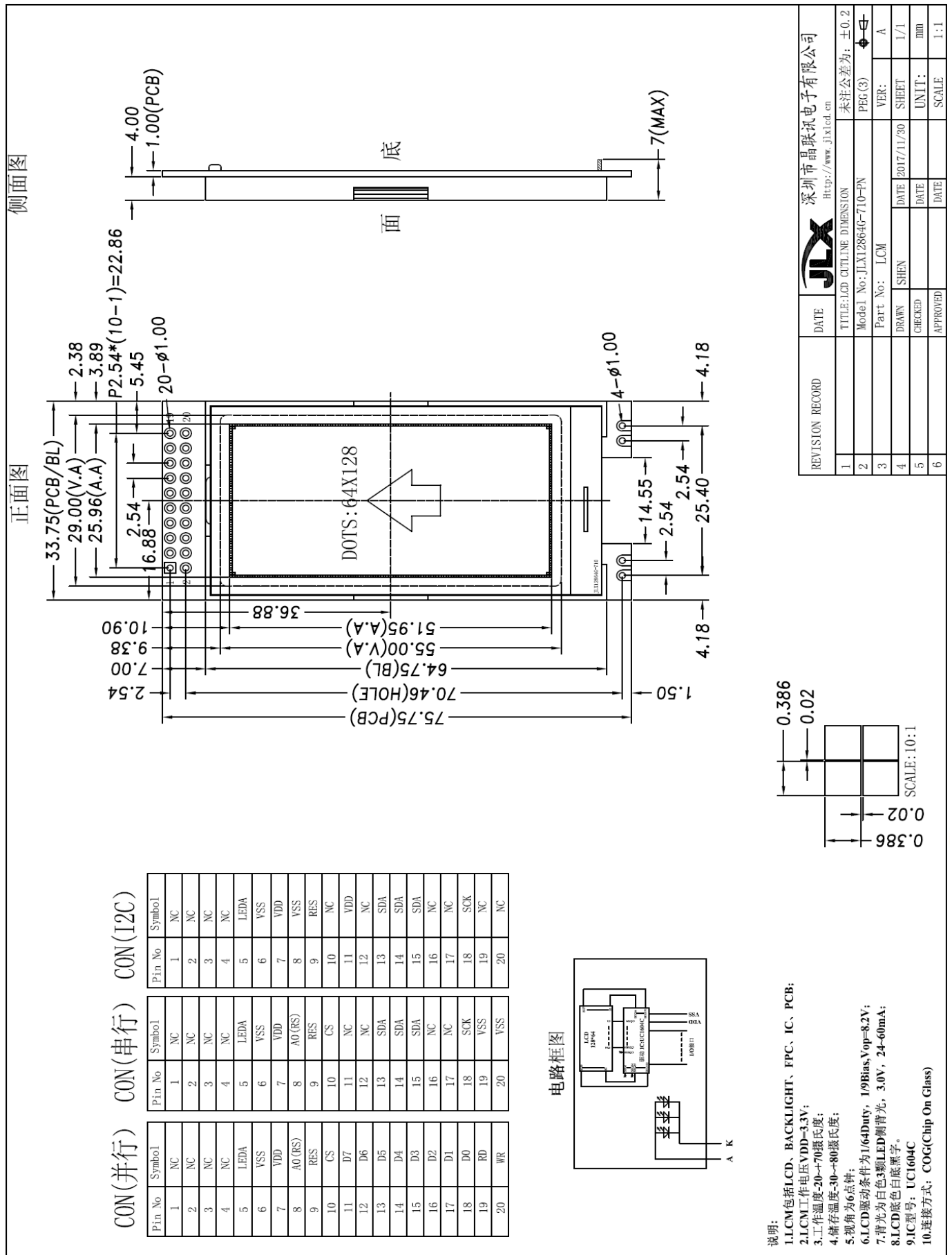
表 1：模块并行接口引脚功能

### 3.2.2 四线串行时接口引脚功能

引线号	符号	名称	功能
1	NC	NC	空脚
2	NC	NC	空脚
3	NC	NC	空脚
4	NC	NC	空脚
5	LEDA	背光电源	供电电源正极 (同 VDD 电压)
6	VSS	接地	0V
7	VDD	电路电源	供电电源正极 (注意：购买时须选择 3.3V 或者是 5V 供电)
8	A0(RS)	寄存器选择信号	H:数据寄存器 0:指令寄存器 (IC 资料上所写为“CD”)
9	RST	复位	低电平复位，复位完成后，回到高电平，液晶模块开始工作
10	CS	片选	低电平片选
11	D7	I/O	串行接口，此引脚不用，接 VSS (可空)
12	D6	I/O	串行接口，此引脚不用，接 VSS (可空)
13-15	D3-D5 (SDA)	I/O	串行数据 (D3、D4、D5 连一起作为 SDA)
16	D2	I/O	此引脚不用，接 VSS (可空)
17	D1	I/O	此引脚不用，接 VSS (可空)
18	D0 (SCK)	I/O	串行时钟
19	RD(E)	使能信号	串行接口，接 VSS (可空)
20	WR	读/写	串行接口，接 VSS (可空)

表 2：4 线 SPI 串行接口引脚功能

3.2.3 I<sup>2</sup>C 总线时接口引脚功能

引线号	符号	名称	功能
1	NC	NC	空脚
2	NC	NC	空脚
3	NC	NC	空脚
4	NC	NC	空脚
5	LEDA	背光电源	供电电源正极 (同 VDD 电压)
6	VSS	接地	0V
7	VDD	电路电源	供电电源正极 (注意: 购买时须选择 3.3V 或者是 5V 供电)
8	A0 (RS)	寄存器选择信号	I2C 接口, 此引脚不用, 接 VSS (可空)
9	RST	复位	低电平复位, 复位完成后, 回到高电平, 液晶模块开始工作
10	CS	片选	I2C 接口, 接 VDD
11	D7	I/O	I2C 接口, 接 VDD (PCB 已加上拉可空)
12	D6	I/O	I2C 接口, 此引脚不用, 接 VSS (可空)
13-15	D5-D3 (SDA)	I/O	串行数据 (D3、D4、D5 连一起作为 SDA)
16	D2	I/O	I2C 接口, 此引脚不用, 接 VSS (可空)
17	D1	I/O	I2C 接口, 此引脚不用, 接 VSS (可空)
18	D0 (SCK)	I/O	串行时钟
19	RD (E)	使能信号	I2C 接口, 此引脚不用, 接 VSS (可空)
20	WR	读/写	I2C 接口, 此引脚不用, 接 VSS (可空)

表 3：I<sup>2</sup>C 总线接口引脚功能

## 4. 基本原理

### 4.1 液晶屏 (LCD)

在 LCD 上排列着 128×64 点阵, 128 个列信号与驱动 IC 相连, 64 个行信号也与驱动 IC 相连, IC 邦定在 LCD 玻璃上 (这种加工工艺叫 COG)。

### 4.2 工作电图:

图 2 是 JLX12864G-710 图像点阵型模块的电路框图。

## 电路框图



图 2: JLX12864G-710 图像点阵型液晶模块的电路框图

## 4.2 背光参数

该型号液晶模块带 LED 背光源。它的性能参数如下：  
 背光板可选择白色。  
 正常工作电流为：24~60mA（LED 灯数共 3 颗）；  
 工作电压：3.0V。

## 5. 技术参数

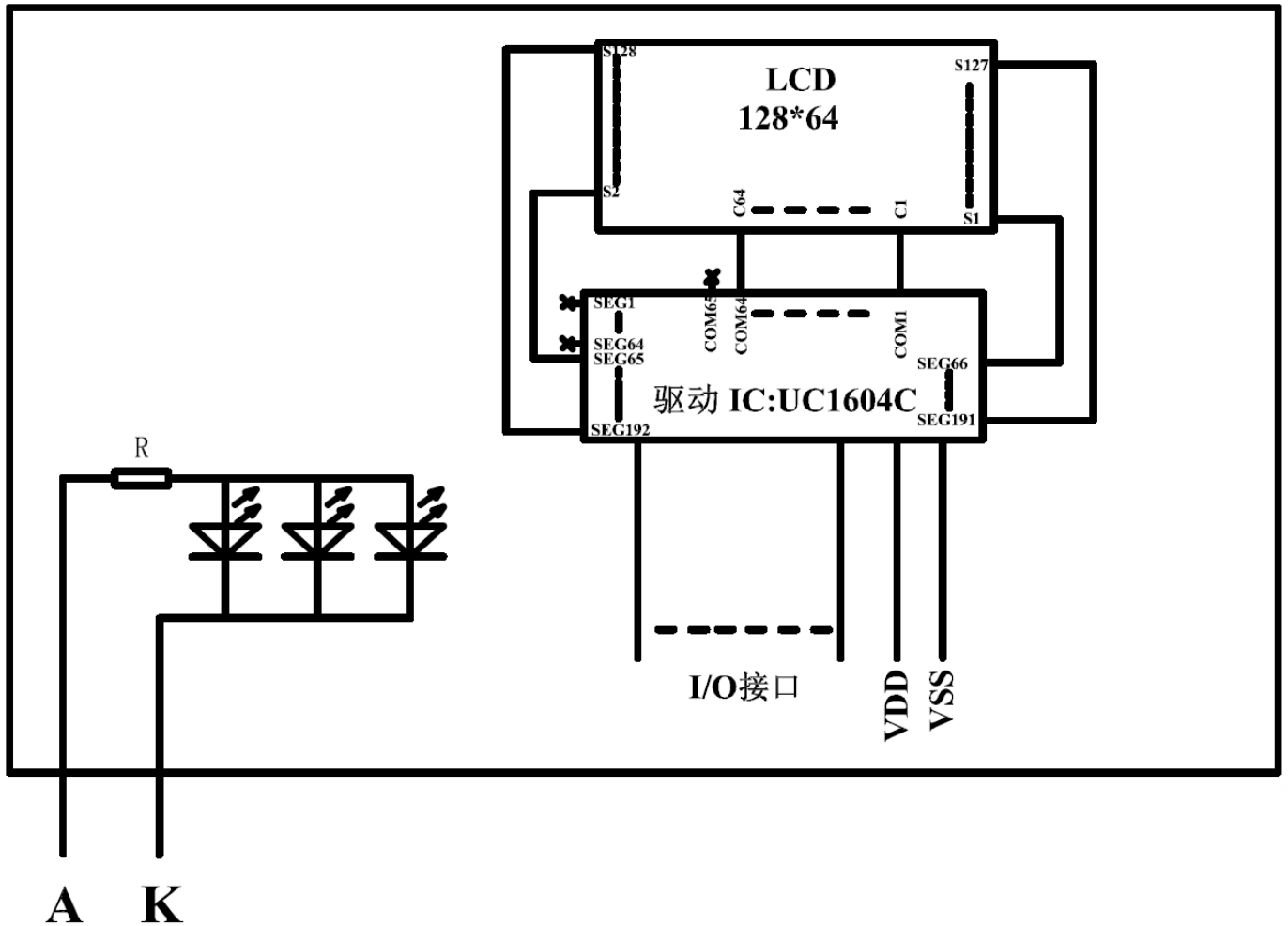
### 5.1 最大极限参数（超过极限参数则会损坏液晶模块）

名称	符号	标准值			单位
		最小	典型	最大	
电路电源	VDD - VSS	-0.3		3.6	V
工作温度		-20		+70	°C
储存温度		-30		+80	°C

表 2: 最大极限参数

### 5.2 直流 (DC) 参数

名称	符号	测试条件	标准值			单位
			MIN	TYPE	MAX	
工作电压	VDD		2.4	3.3	3.6	V
背光工作电压	VLED		2.9	3.0	3.1	V
输入高电平	VIH	-	0.8xVDD		VDD	V

输入低电平	V <sub>I0</sub>	-	V <sub>SS</sub>		0.6	V
输出高电平	V <sub>OH</sub>	I <sub>OH</sub> = 0.2mA	0.8xV <sub>DD</sub>		V <sub>DD</sub>	V
输出低电平	V <sub>OL</sub>	I <sub>OL</sub> = 1.2mA	V <sub>SS</sub>		0.2xV <sub>DD</sub>	V
模块工作电流	I <sub>DD</sub>	V <sub>DD</sub> = 3.0V	-		0.3	mA
背光工作电流	I <sub>LED</sub>	V <sub>LED</sub> =3.0V	24	45	60	mA

表 3: 直流 (DC) 参数

## 6. 读写时序特性

### 6.1 串行接口:

从 CPU 写到 UC1604c (Writing Data from CPU to UC1604c)



图 3. 从 CPU 写到 UC1604C (Writing Data from CPU to UC1604C)

### 6.2 串行接口: 时序要求 (AC 参数):

写数据到 UC1604C 的时序要求:

Symbol	Signal	Description	Condition	Min.	Max.	Unit
(2.5V ≤ V <sub>DD</sub> < 3.3V, Ta = -30 to +85°C)				(Read / Write)		
t <sub>ASS8</sub>	CD	Address setup time		0	-	nS
t <sub>AHS8</sub>		Address hold time		10	-	
t <sub>CSSAS8</sub>	CS1, CS0	Chip select setup time		5	-	nS
t <sub>CSSH8</sub>		Chip select hold time		5	-	
t <sub>CYS8</sub>	SCK	System Cycle time		100 / 30	-	nS
t <sub>LPWS8</sub>		Low pulse width		50 / 15	-	
t <sub>HPWS8</sub>		High pulse width		50 / 15	-	
t <sub>DSS8</sub>	SDA (Write)	Data setup time		12	-	nS
t <sub>DHS8</sub>		Data hold time		0	-	
(1.65V ≤ V <sub>DD</sub> < 2.5V, Ta = -30 to +85°C)				(Read / Write)		
t <sub>ASS8</sub>	CD	Address setup time		0	-	nS
t <sub>AHS8</sub>		Address hold time		10	-	
t <sub>CSSAS8</sub>	CS1, CS0	Chip select setup time		10	-	nS
t <sub>CSSH8</sub>		Chip select hold time		10	-	
t <sub>CYS8</sub>	SCK	System Cycle time		130 / 60	-	nS
t <sub>LPWS8</sub>		Low pulse width		65 / 30	-	
t <sub>HPWS8</sub>		High pulse width		65 / 30	-	
t <sub>DSS8</sub>	SDA (Write)	Data setup time		24	-	nS
t <sub>DHS8</sub>		Data hold time		0	-	

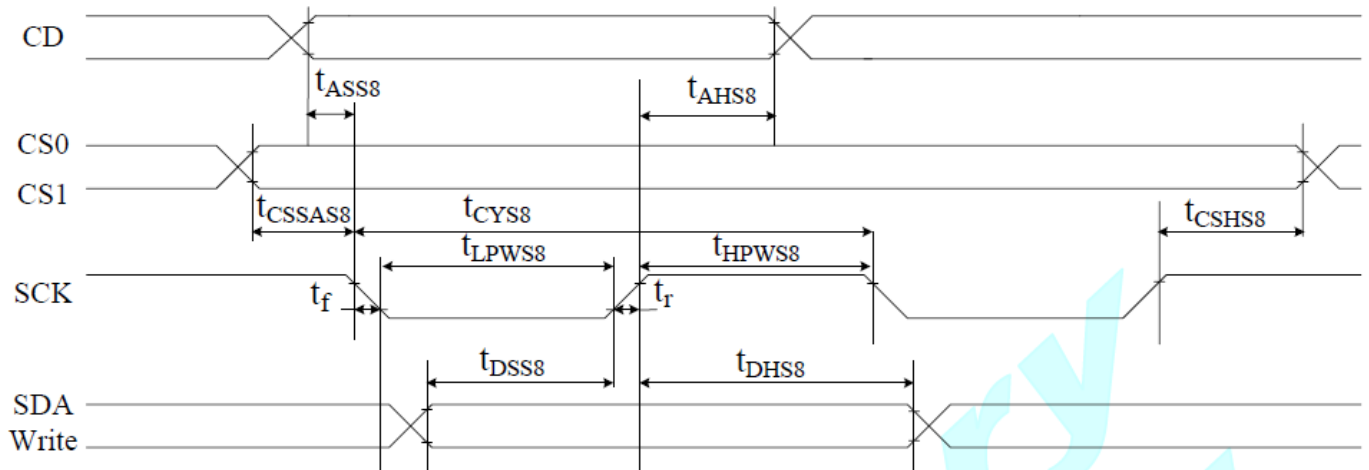
表 4

6.3 并行接口：(8080)

从 CPU 写到 UC1604c (Writing Data from CPU to UC1604c)

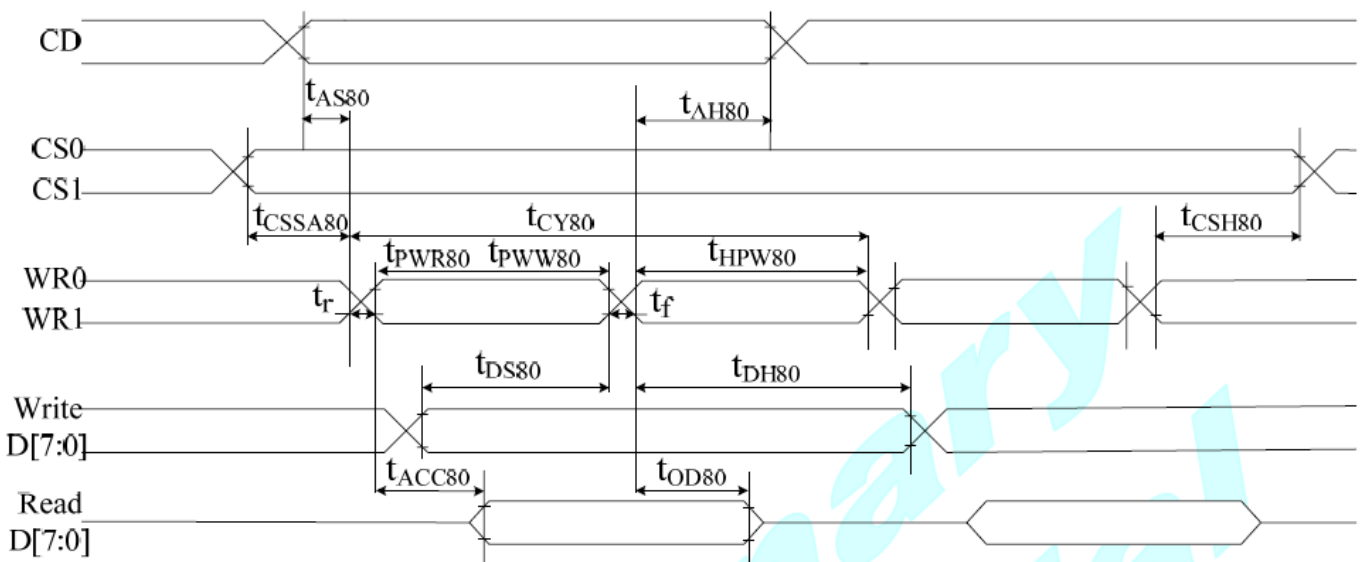

FIGURE 15: Parallel Bus Timing Characteristics (for 8080 MCU)

图 4. 从 CPU 写到 UC1604C (Writing Data from CPU to UC1604C)

6.4 并行接口：时序要求 (AC 参数)：

写数据到 UC1604C 的时序要求：(8080 系列 MPU)



Symbol	Signal	Description	Condition	Min.	Max.	Unit
(2.5V ≤ V <sub>DD</sub> < 3.3V, Ta = -30 to +85°C)				(Read / Write)		
t <sub>AS80</sub>	CD	Address setup time		0	-	nS
t <sub>AH80</sub>		Address hold time		10	-	nS
t <sub>CSSA80</sub>	CS1, CS0	Chip select setup time		5	-	nS
t <sub>CSH80</sub>		Chip select hold time		5	-	nS
t <sub>CY80</sub>	WR0, WR1	System Cycle time		120 / 80	-	nS
t <sub>PWR80</sub> / t <sub>PWW80</sub>		Pulse width		60 / 40	-	nS
t <sub>HPW80</sub>		High pulse width		60 / 40	-	nS
t <sub>DS80</sub>	D7~D0	Data setup time		30	-	nS
t <sub>DH80</sub>		(Write) Data hold time		0	-	nS
t <sub>ACC80</sub>	D7~D0	Read access time	C <sub>L</sub> = 100pF	-	60	nS
t <sub>OD80</sub>		(Read) Output disable time		15	30	nS
(1.65V ≤ V <sub>DD</sub> < 2.5V, Ta = -30 to +85°C)				(Read / Write)		
t <sub>AS80</sub>	CD	Address setup time		0	-	nS
t <sub>AH80</sub>		Address hold time		10	-	nS
t <sub>CSSA80</sub>	CS1, CS0	Chip select setup time		5	-	nS
t <sub>CSH80</sub>		Chip select hold time		5	-	nS
t <sub>CY80</sub>	WR0, WR1	System cycle time		240 / 160	-	nS
t <sub>PWR80</sub> / t <sub>PWW80</sub>		Pulse width		120 / 80	-	nS
t <sub>HPW80</sub>		High pulse width		120 / 80	-	nS
t <sub>DS80</sub>	D7~D0	Data setup time		60	-	nS
t <sub>DH80</sub>		(Write) Data hold time		0	-	nS
t <sub>ACC80</sub>	D7~D0	Read access time	C <sub>L</sub> = 100pF	-	60	nS
t <sub>OD80</sub>		(Read) Output disable time		15	30	nS

Note: tr (rising time), tf (falling time) : ≤ 15nS

表 5

### 6.5 并行接口：(6800)

从 CPU 写到 UC1604c (Writing Data from CPU to UC1604c)

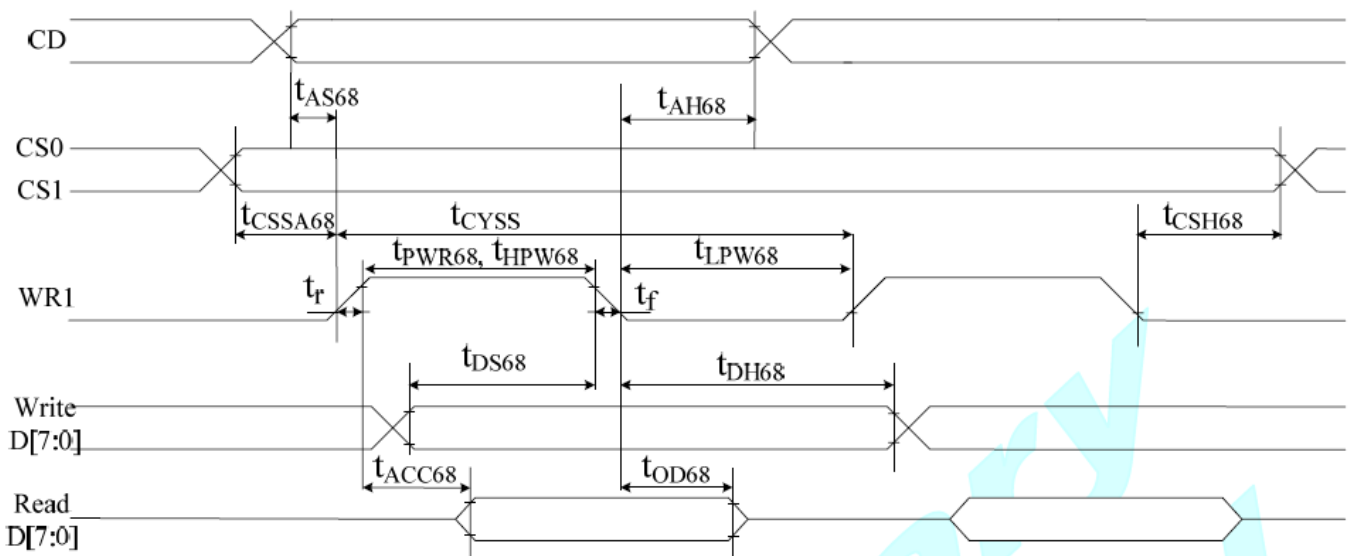

FIGURE 16: Parallel Bus Timing Characteristics (for 6800 MCU)

图 5. 从 CPU 写到 UC1604C (Writing Data from CPU to UC1604C)

6.6 并行接口：时序要求 (AC 参数)：  
写数据到 UC1604C 的时序要求：(6800 系列 MPU)

Symbol	Signal	Description	Condition	Min.	Max.	Unit
(2.5V ≤ V <sub>DD</sub> < 3.3V, Ta = -30 to +85°C)				(Read / Write)		
t <sub>AS68</sub>	CD	Address setup time		0	-	nS
t <sub>AH68</sub>		Address hold time		10	-	nS
t <sub>CSSA68</sub>	CS1, CS0	Chip select setup time		5	-	nS
t <sub>CSH68</sub>		Chip select hold time		5	-	nS
t <sub>CY68</sub>	WR1	System cycle time		120 / 80	-	nS
t <sub>PWR68</sub> / t <sub>PWW68</sub>		Pulse width		60 / 40	-	nS
t <sub>HPW68</sub>		High pulse width		60 / 40	-	nS
t <sub>DS68</sub>	D7~D0	Data setup time		30	-	nS
t <sub>DH68</sub>	(Write)	Data hold time		0	-	nS
t <sub>ACC68</sub>	D7~D0	Read access time	C <sub>L</sub> = 100pF	-	60	nS
t <sub>OD68</sub>	(Read)	Output disable time		15	30	nS
(1.65V ≤ V <sub>DD</sub> < 2.5V, Ta = -30 to +85°C)				(Read / Write)		
t <sub>AS68</sub>	CD	Address setup time		0	-	nS
t <sub>AH68</sub>		Address hold time		10	-	nS
t <sub>CSSA68</sub>	CS1, CS0	Chip select setup time		5	-	nS
t <sub>CSH68</sub>		Chip select hold time		5	-	nS
t <sub>CY68</sub>	WR1	System cycle time		240 / 160	-	nS
t <sub>PWR68</sub> / t <sub>PWW68</sub>		Pulse width		120 / 80	-	nS
t <sub>HPW68</sub>		High pulse width		120 / 80	-	nS
t <sub>DS68</sub>	D7~D0	Data setup time		60	-	nS
t <sub>DH68</sub>	(Write)	Data hold time		0	-	nS
t <sub>ACC68</sub>	D7~D0	Read access time	C <sub>L</sub> = 100pF	-	60	nS
t <sub>OD68</sub>	(Read)	Output disable time		15	30	nS

Note: tr (Rising time), tf (falling time) : ≤ 15nS

表 6

6.7 IIC 接口：  
从 CPU 写到 UC1604c (Writing Data from CPU to UC1604c)

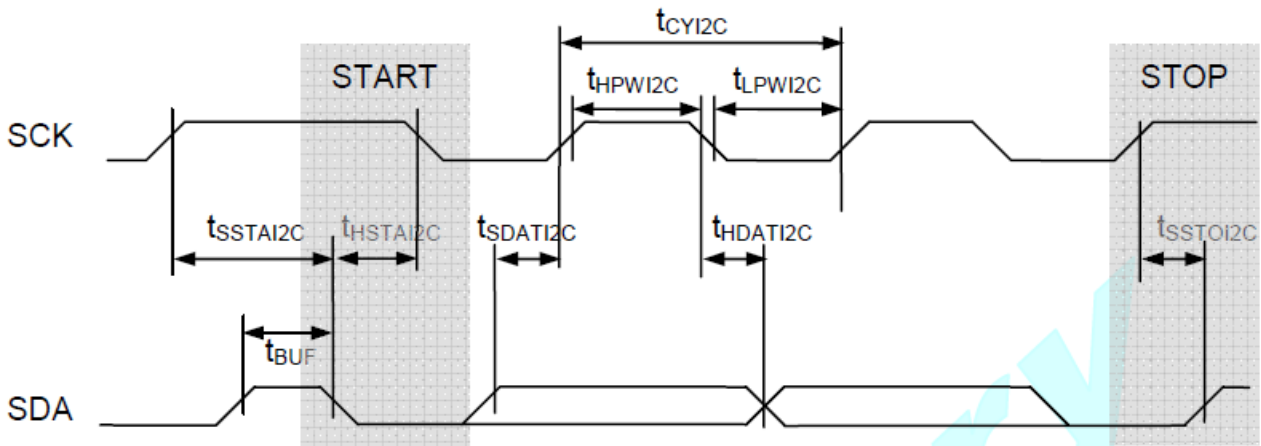

FIGURE 19: Serial bus timing characteristics (for I<sup>2</sup>C)

图 6. 从 CPU 写到 UC1604C (Writing Data from CPU to UC1604C)

6.8 IIC 接口：时序要求（AC 参数）：  
写数据到 UC1604C 的时序要求：

Symbol	Signal	Description	Condition	Min.	Max.	Unit
(2.5V ≤ V <sub>DD</sub> < 3.3V, Ta= -30 to +85°C)				(Read / Write)		
t <sub>CYI2C</sub>		SCK cycle time		580 / 275		
t <sub>HPWI2C</sub>	SCK	High pulse width		290 / 110	-	nS
t <sub>LPWI2C</sub>		Low pulse width		290 / 165		
t <sub>SSTAI2C</sub>		Setup time - START		28		
t <sub>HSTAI2C</sub>	SCK	Hold time - START		55		
t <sub>SDAI2C</sub>	SDA	Setup time - Data		28	-	nS
t <sub>HDAI2C</sub>		Hold time - Data		11		
t <sub>SSTOI2C</sub>		Setup time - STOP		28		
t <sub>BUF</sub>	SDA	Bus Free time between STOP and START		165	-	nS
(1.65V ≤ V <sub>DD</sub> < 2.5V, Ta= -30 to +85°C)				(Read / Write)		
t <sub>CYI2C</sub>		SCK cycle time		750 / 330		
t <sub>HPWI2C</sub>	SCK	High pulse width		375 / 130	-	nS
t <sub>LPWI2C</sub>		Low pulse width		375 / 200		
t <sub>SSTAI2C</sub>		Setup time - START		28		
t <sub>HSTAI2C</sub>	SCK	Hold time - START		65		
t <sub>SDAI2C</sub>	SDA	Setup time - Data		55	-	nS
t <sub>HDAI2C</sub>		Hold time - Data		11		
t <sub>SSTOI2C</sub>		Setup time - STOP		28		
t <sub>BUF</sub>	SDA	Bus Free Time between STOP and START		220	-	nS

Note: tr (Rising time), tf (falling time) : ≤ 15nS

表 7

6.9 电源启动后复位的时序要求 (RESET CONDITION AFTER POWER UP):

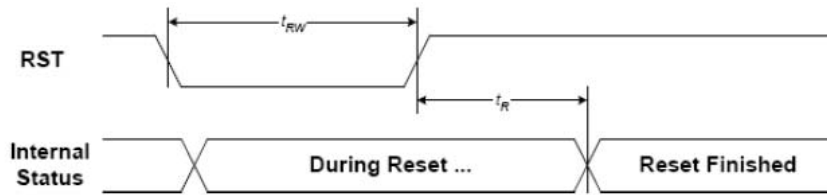

FIGURE 20: Reset Characteristics

(1.7V ≤ V<sub>DD</sub> ≤ 3.6V, Ta= -30 to +85°C)

Symbol	Signal	Description	Condition	Min.	Max.	Unit
t <sub>RW</sub>	RST	Reset low pulse width		3	-	μS
t <sub>R</sub>	RST, Internal Status	Reset to Internal Status pulse delay		6	-	mS

图 7：电源启动后复位的时序

7. 指令功能:

7.1 指令表

下表是“UC1604C” IC 支持的指令:

CD:0:指令; 1:数据 W/R: 0:写; 1:读 D7~D0:有用的数据位; -:不必理会的

表 8.

指令名称	指令/ 数据	读 /写	指令码								说明	
			CD(RS)	R/W	DB7	DB6	DB5	DB4	DB3	DB2		DB1
1. 写数据字节 (Write Data Byte)	1	0	#	#	#	#	#	#	#	#	#	写1个字节
2. 读数据字节 (Read Data Byte)	1	1	#	#	#	#	#	#	#	#	#	读1个字节的数据
3. 读取状态 (Get Status)	0	1	ID	MX	MY	WA	DE	WS	MD	MS	从液晶驱动IC(UC1604C)里读取状态.具体“ID”、“MX”、“MY”这些字代表什么意思,请查阅“UC1604C”IC资料(找客服人员获取IC资料)。	
			VER	POR	PM5	PM4	PM3	PM2	PM1	PM0		
4 设置列地址低4位 Set Column Address LSB	0	0	0	0	0	0	CA3	CA2	CA1	CA0	高4位与低4位共同组成列地址,指定192列中的其中一列.比如液晶模块的第1列地址十六进制为0x00,那么此指令由2个字节来表达: 0x10,0x00.第100列地址十六进制为0x63,那么此指令由2个字节来表	
			0	0	0	1	CA7	CA6	CA5	CA4		

												达：0x16,0x03
5. 设置温度补偿系数 (Set Temp. compensation)	0	0	0	0	1	0	0	1	TC1	TC0		设置温度补偿系数TC1~0：温度升高每一度的液晶电压值升高的百分比： 0x24: -0.00%/°C, 0x25: -0.05%/ °C, 0x26: -0.10% °C 0x27: -0.15% °C
6. 设置电源控制 (Set Power control)	0	0	0	0	1	0	1	PC2	PC1	PC0		设置电源控制PC2~PC0, PC[1:0]:选择升压的电流： 00b:0.6mA; 01b:1.0mA; 10b:1.4mA; 11b:2.3mA; PC2:选择升压方式： 0b: 外部供电给VLCD, 1b: 内部升压给VLCD(7倍升压)
7. 设置高级的程序控制 (双字节指令) Set Adv. Program Control. (double-byte command)	0	0	0	0	1	1	0	0	R	R		设置APC[R]7~0, R=0~3, 此指令是IC原厂使用的, 我们用不着。
8. 设置起始行 (Set Scroll Line)	0	0	0	1	SL5	SL4	SL3	SL2	SL1	SL0		设置起始行, 可设置值为0x40~0x7F, 分别代表第0~63行, 针对该液晶屏一般设置为0x40
9. 页地址设置 (Page address set)	0	0	1	0	1	1	PA3	PA2	PA1	PA0		设置页地址。每8行为一个页, 64行分为8个页, 可设置值为: 0xB0~0xB7 分别对应第1页到第8页。
10. 对比度电位器设置 (双字节指令) Set Vbias Potentiometer (double-byte command)	0	0	1	0	0	0	0	0	0	1		设置内部电位器微调, 可以理解为微调对比度值, 此两个指令需紧接着使用。上面一条指令0x81是不改的, 下面一条指令可设置范围为: 0x00~0xFF, 数值越大对比度越浓, 越小越淡。
11. 设置部分显示控制 (set partial display control)	0	0	1	0	0	0	0	1	0	LC5		设部分显示: 当LC5=0时, 不允许部分显示, DUTY正常。(0x84) 当LC5=1时, 允许部分显示, DUTY=DEN-DST+1, (DEN即显示结束行, DST即显示开始行)。(0x85)
12. 设置存储器 (RAM) 地址控制 ( set RAM address control)	0	0	1	0	0	0	1	AC2	AC1	AC0		AC[2]=0:页地址自动+1; AC[2]=1:页地址自动-1; AC[1]=0:列地址自动+1直到LCD边缘为止, 然后页地址将+/-1; AC[1]=1:页地址自动+/-1直到LCD边缘为止, 然后列地址将+1; AC[0]=0:列地址或页地址(取决于AC[1]=0还是1) 在到达LCD边缘后会停止;

											AC[0]=1:列地址或页地址（取决于AC[1]=0还是1）在到达LCD边缘后会重新开始；且列地址或页地址将+1。	
13. 设置帧频 (set Frame Rate)	0	0	1	0	1	0	0	0	LC4	LC3	LC[4:3]=00:76帧/秒(0XA0) LC[4:3]=00:95帧/秒(0XA1) LC[4:3]=00:132帧/秒(0XA2) LC[4:3]=00:168帧/秒(0XA3)	
14. 设置打开全部点阵	0	0	1	0	1	0	0	1	0	DC1	DC1=1:打开所有点阵(0XA5) DC1=0:正常显示(默认值=0)(0XA4)	
15. 设置反显	0	0	1	0	1	0	0	1	1	DC0	DC0=1:反显(0XA7) DC0=0:正常显示(默认值=0)(0XA6)	
16. 显示开/关	0	0	1	0	1	0	1	1	1	DC2	DC2=1:打开显示(0xAF) DC2=0:关显示(0xAE)	
17. 设置 LCD 映射控制 (set LCD Mapping control)	0	0	1	1	0	0	0	MY	MX	0	MY=0:显示顺序为从上到下; MY=1:显示顺序为从下到上; MX=0:显示顺序为从左到右; MX=1:显示顺序为从右到左。	
18. 系统复位	0	0	1	1	1	0	0	0	1	0	系统复位(0xe2)	
19. 空	0	0	1	1	1	0	0	0	1	1	空指令(0xe3)	
20. 内部检测用(IC厂)											IC厂使用,我们不管	
21. 设置 Bias 比例	0	0	1	1	1	0	1	0	BR1	BRO	BR[1:0]=00:BIAS=1/6;(0XE8) BR[1:0]=01:BIAS=1/7;(0XE9) BR[1:0]=10:BIAS=1/8;(0XEA) BR[1:0]=11:BIAS=1/9;(0XEB) (针对本液晶屏请设置为1/9,以获得最佳效果)	
22. 设置 LCD 的总行数 (双字节指令)	0	0	1	1	1	1	0	0	0	1	设置LCD的总行数,不设置表示默认为64.本液晶屏为64行,所以不用设置这一条指令。	
	0	0	-	-	CEN5	CEN4	CEN3	CEN2	CEN1	CEN0		
23. 设置部分显示的 开始行。(双字节指令)	0	0	1	1	1	1	0	0	1	0	设置部分显示的开始行。双指令: 1. 0xf2 2. 0x00~0x3f	
	0	0	-	-	部分显示的开始行							
24. 设置部分显示的 结束行。(双字节指令)	0	0	1	1	1	1	0	0	1	1	设置部分显示的结束行。双指令: 1. 0xf3 2. 0x00~0x3f	
	0	0	-	-	部分显示的结束行							
25~30.MTP 方面的指令, 只与液晶模块厂家及 IC 厂家有用。												
在S8及S9接口(两种SPI串行接口)方式时,用下列指令可以读状态及显示数据:												
31. 读 IC 的状态	0	0	1	1	1	1	1	1	1	1	0	1、0xfe
	0	1	ID	MX	MY	WA	DE	WS	MD	MS		2. 读状态1 3. 读状态2

	0	1	VER	POR	PM5	PM4	PM3	PM2	PM1	PM0	
32 读数据	0	0	1	1	1	1	1	1	1	1	1. 0xff
	1	1	#	#	#	#	#	#	#	#	2. 数据

### 7.3 点阵与 DD RAM(显示数据存储器)地址的对应关系

请注意页的定义：PAGE, 与平时所讲的“页”并不是一个意思，在此表示 8 个行就是一个“页”，一个 128\*64 点阵的屏分为 8 个“页”，从第 0 “页”到第 7 “页”。

DB7--DB0 的排列方向：数据是从下向上排列的。最低位 D0 是在最上面，最高位 D7 是在最下面。每一位 (bit) 数据对应一个点阵，通常“1”代表点亮该点阵，“0”代表关掉该点阵。如下图所示：

D0	0	1	1	1		0
D1	1	0	0	0		0
D2	0	0	0	0		0
D3	0	1	1	1		0
D4	1	0	0	0		0
-						

Display data RAM  
(显示数据存储)

COM0						
COM1						
COM2						
COM3						
COM4						
-						

Liquid crystal display  
(液晶屏)

下图摘自 UC1604C IC 资料，可通过“UC1604c\_a1.3.pdf”获取最佳效果。





### 7.4 初始化方法

用户所编的显示程序, 开始必须进行初始化, 否则模块无法正常显示, 过程请参考程序

#### 点亮液晶模块的步骤

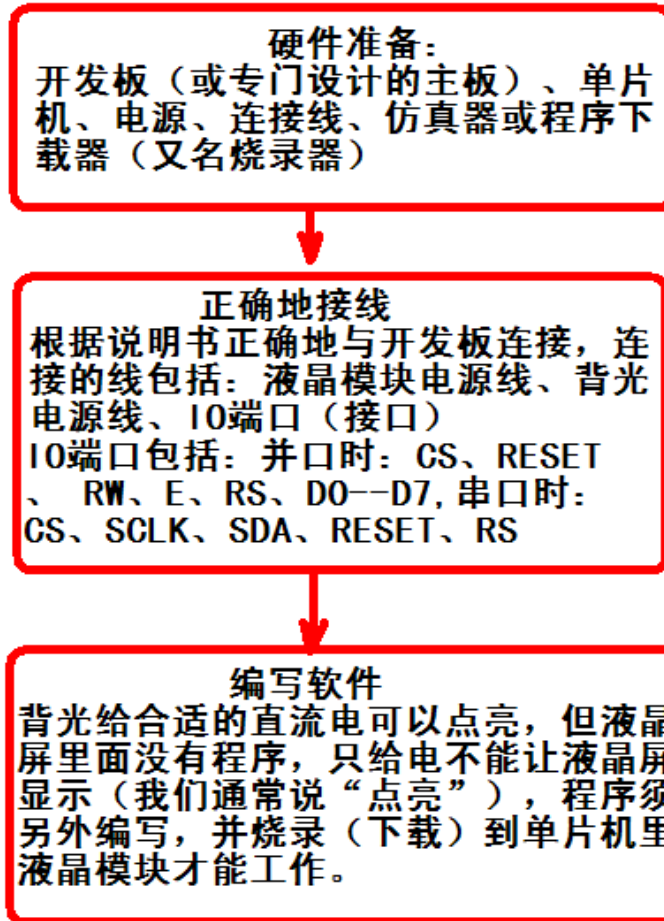

### 7.5 程序举例：

液晶模块与 MPU(以 8051 系列单片机为例)接口图如下：



图 8. 串行接口

## 7.5.1 程序

```
// 液晶演示程序 JLX12864G-710 竖屏，串行接口！
// 驱动 IC 是:UC1604c

#include <reg52.h>
#include <intrins.h>
#include <Ctype.h>

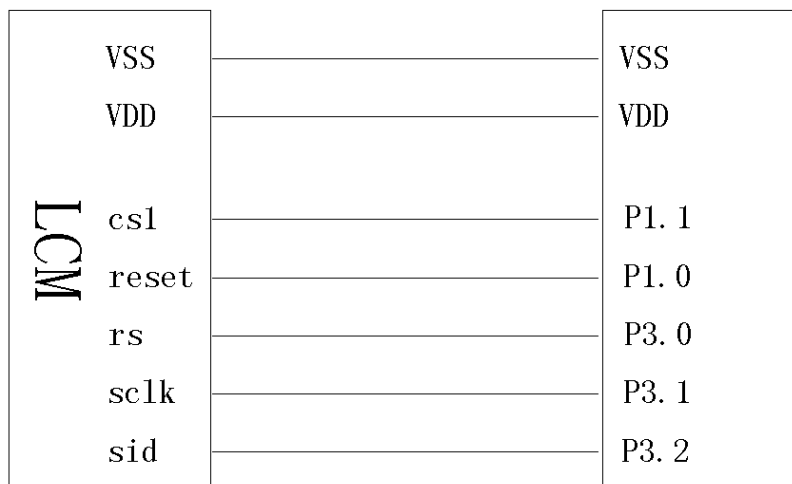
//=====接口=====
sbit cs1=P1^1;      /*接口定义*/
sbit reset=P1^0;   /*接口定义*/
sbit rs=P3^0;      /*接口定义*/
sbit sclk=P3^1;    /*接口定义:lcd_sclk 就是 LCD 的 sclk*/
sbit sid=P3^2;     /*接口定义:lcd_sid 就是 LCD 的 sid*/
sbit key=P2^0;     /*按键接口，P2.0 口与 GND 之间接一个按键*/
//=====

#define uchar unsigned char
#define uint unsigned int
#define ulong unsigned long

uchar code ascii_table_8x16[95][16];
uchar code ascii_table_5x8[95][5];
uchar code bmp1[];
uchar code bmp2[];

//纵向取模，字节倒序
uchar code JLX[]={ //16*48
0x00, 0x00, 0x00, 0x00, 0x7E, 0x2A, 0x2A, 0x2A, 0x2A, 0x2A, 0x2A, 0x7E, 0x00, 0x00, 0x00, 0x00,
0x02, 0xFE, 0x92, 0x92, 0x92, 0xFE, 0x12, 0x11, 0x12, 0x1C, 0xF0, 0x18, 0x17, 0x12, 0x10, 0x00,
0x20, 0x21, 0x2E, 0xE4, 0x00, 0x42, 0x42, 0xFE, 0x42, 0x42, 0x42, 0x02, 0xFE, 0x00, 0x00, 0x00,
0x00, 0x7F, 0x25, 0x25, 0x25, 0x25, 0x7F, 0x00, 0x00, 0x7F, 0x25, 0x25, 0x25, 0x25, 0x7F, 0x00,
0x08, 0x1F, 0x08, 0x08, 0x04, 0xFF, 0x05, 0x81, 0x41, 0x31, 0x0F, 0x11, 0x21, 0xC1, 0x41, 0x00,
0x00, 0x00, 0x00, 0x7F, 0x20, 0x10, 0x00, 0x7F, 0x00, 0x00, 0x00, 0x00, 0x3F, 0x40, 0x38, 0x00,
};

//横向取模，字节不倒序
uchar code cheng[]={
/*-- 文字： 成 --*/
/*-- 宋体 23； 此字体下对应的点阵为： 宽 x 高=31x31 --*/
/*-- 宽度不是 8 的倍数，现调整为： 宽度 x 高度=32x31 --*/
0x00, 0x00, 0x00, 0x00, 0x00, 0x00, 0x00, 0x00, 0x00, 0x80, 0x01, 0x00, 0x00, 0x80, 0x7F, 0x00,
0x00, 0x80, 0xE7, 0x01, 0x00, 0x80, 0xC7, 0x01, 0x00, 0x80, 0xC7, 0x01, 0x00, 0x80, 0xC7, 0x0D,
0x70, 0x00, 0x07, 0x1E, 0xF0, 0xFF, 0xFF, 0x3B, 0xF0, 0x00, 0x07, 0x00, 0xF0, 0x00, 0x07, 0x00,
0xF0, 0x00, 0x07, 0x03, 0xF0, 0x00, 0x8F, 0x0F, 0xF0, 0x70, 0x8F, 0x0F, 0xF0, 0xFF, 0x8E, 0x03,
0xF0, 0x70, 0xCE, 0x03, 0x70, 0x70, 0xCE, 0x01, 0x70, 0x70, 0xFE, 0x01, 0x70, 0x70, 0xFC, 0x00,
};
```

```
0x70, 0x78, 0xFC, 0x00, 0x70, 0x78, 0x7C, 0x30, 0x70, 0x38, 0x78, 0x30, 0x38, 0x38, 0xFC, 0x38,
0xB8, 0x3F, 0xFE, 0x39, 0x38, 0x3E, 0xEF, 0x3B, 0x1C, 0x8C, 0x83, 0x1F, 0x1C, 0xC0, 0x01, 0x3F,
0x0E, 0x70, 0x00, 0x3C, 0x06, 0x30, 0x00, 0x00, 0x00, 0x00, 0x00, 0x00, 0x00,
};
```

```
uchar code gong1[]={
/*-- 文字： 功 --*/
/*-- 宋体 23； 此字体下对应的点阵为： 宽 x 高=31x31 --*/
/*-- 宽度不是 8 的倍数， 现调整为： 宽度 x 高度=32x31 --*/
0x00, 0x00, 0x00, 0x00, 0x00, 0x00, 0x00, 0x00, 0x00, 0x00, 0x00, 0x38, 0x00, 0x00, 0x00, 0x78, 0x00,
0x00, 0x00, 0x38, 0x00, 0x00, 0x00, 0x38, 0x00, 0x00, 0x70, 0x38, 0x00, 0xFE, 0xFF, 0x38, 0x00,
0x80, 0x03, 0x38, 0x00, 0x80, 0x03, 0x38, 0x0C, 0x80, 0xE3, 0xFF, 0x1F, 0x80, 0x03, 0x38, 0x1C,
0x80, 0x03, 0x3C, 0x1E, 0x80, 0x03, 0x1C, 0x1E, 0x80, 0x03, 0x1C, 0x1E, 0x80, 0x03, 0x1C, 0x0E,
0x80, 0x03, 0x1C, 0x0E, 0x80, 0x03, 0x1C, 0x0E, 0x80, 0x03, 0x1E, 0x0E, 0x80, 0xC3, 0x0E, 0x0E,
0x80, 0x7F, 0x0E, 0x0E, 0xC0, 0x0F, 0x07, 0x0E, 0xFC, 0x01, 0x07, 0x0E, 0x3E, 0x80, 0x03, 0x0E,
0x0C, 0xC0, 0x01, 0x0E, 0x00, 0xE0, 0x00, 0x0F, 0x00, 0x70, 0x1C, 0x0F, 0x00, 0x38, 0xF8, 0x07,
0x00, 0x1C, 0xC0, 0x07, 0x00, 0x07, 0xC0, 0x01, 0x00, 0x00, 0x00, 0x00, 0x00,
};
```

```
uchar code jing[]={
/*-- 文字： 晶 --横向取模*/
/*-- 宋体 23； 此字体下对应的点阵为： 宽 x 高=31x31 --*/
/*-- 宽度不是 8 的倍数， 现调整为： 宽度 x 高度=32x31 --*/
0x00, 0x00, 0x00, 0x00, 0x00, 0x00, 0x00, 0x00, 0x00, 0x00, 0xC0, 0x00, 0x00, 0x0F, 0xE0, 0x01,
0x00, 0xFF, 0xFF, 0x01, 0x00, 0x0F, 0xE0, 0x00, 0x00, 0x0F, 0xE0, 0x00, 0x00, 0x0F, 0xE0, 0x00,
0x00, 0xFF, 0xFF, 0x00, 0x00, 0x0F, 0xE0, 0x00, 0x00, 0x0F, 0xE0, 0x00, 0x00, 0x0F, 0xE0, 0x00,
0x00, 0xFF, 0xFF, 0x00, 0x00, 0x0F, 0xE0, 0x00, 0x00, 0x03, 0x00, 0x00, 0x18, 0x30, 0x02, 0x0C,
0xF8, 0x7F, 0xFE, 0x1F, 0x38, 0x78, 0x0E, 0x1E, 0x38, 0x38, 0x0E, 0x0E, 0x38, 0x38, 0x0E, 0x0E,
0x38, 0x38, 0x0E, 0x0E, 0x38, 0x38, 0x0E, 0x0E, 0xF8, 0x3F, 0xFE, 0x0F, 0x38, 0x38, 0x0E, 0x0E,
0x38, 0x38, 0x0E, 0x0E, 0x38, 0x38, 0x0E, 0x0E, 0x38, 0x38, 0x0E, 0x0E, 0xF8, 0x3F, 0xFE, 0x0F,
0x38, 0x38, 0x0E, 0x0E, 0x18, 0x00, 0x06, 0x00, 0x00, 0x00, 0x00, 0x00,
};
```

```
uchar code lian[]={
/*-- 文字： 联 --*/
/*-- 宋体 23； 此字体下对应的点阵为： 宽 x 高=31x31 --*/
/*-- 宽度不是 8 的倍数， 现调整为： 宽度 x 高度=32x31 --*/
0x00, 0x00, 0x00, 0x00, 0x00, 0x00, 0x00, 0x00, 0x00, 0x80, 0x81, 0x03, 0x00, 0xB0, 0x83, 0x0F,
0x00, 0x78, 0x87, 0x03, 0xFE, 0xDF, 0xCF, 0x01, 0x38, 0x0E, 0xCE, 0x01, 0x38, 0x0E, 0xEE, 0x00,
0x38, 0x0E, 0x60, 0x0E, 0x38, 0x0E, 0x70, 0x1F, 0x38, 0xFE, 0xFF, 0x1B, 0xF8, 0x0F, 0x38, 0x00,
0x38, 0x0E, 0x38, 0x00, 0x38, 0x0E, 0x38, 0x00, 0x38, 0x0E, 0x38, 0x18, 0x38, 0x0E, 0x38, 0x3C,
0x38, 0xFE, 0xFF, 0x7F, 0xF8, 0x0F, 0x78, 0x00, 0x38, 0x0E, 0x78, 0x00, 0x38, 0x0E, 0x7C, 0x00,
0x38, 0x0E, 0xFC, 0x00, 0x38, 0x7E, 0xDC, 0x00, 0xB8, 0x0F, 0xDC, 0x01, 0xF8, 0x0F, 0xCE, 0x01,
0x3E, 0x0E, 0x8E, 0x03, 0x0C, 0x0E, 0x87, 0x07, 0x00, 0x8E, 0x03, 0x0F, 0x00, 0xCE, 0x01, 0x3E,
0x00, 0xEE, 0x00, 0x3C, 0x00, 0x3E, 0x00, 0x00, 0x00, 0x00, 0x00, 0x00,
};
```

```
uchar code xun[]={
/*-- 文字： 讯 --*/
/*-- 宋体 23； 此字体下对应的点阵为：宽 x 高=31x31 --*/
/*-- 宽度不是 8 的倍数，现调整为：宽度 x 高度=32x31 --*/
0x00, 0x00, 0x00, 0x00, 0x00, 0x00, 0x00, 0x00, 0x00, 0x00, 0x00, 0x00, 0xF0, 0x00, 0x00, 0x01,
0xE0, 0x01, 0x80, 0x03, 0xC0, 0xFF, 0xFF, 0x07, 0xC0, 0x03, 0x80, 0x03, 0x80, 0x81, 0x87, 0x03,
0x00, 0x80, 0x87, 0x03, 0x00, 0x80, 0x83, 0x03, 0x00, 0x80, 0x83, 0x03, 0x00, 0x80, 0x83, 0x03,
0xC0, 0x83, 0x83, 0x03, 0xFE, 0x87, 0xB3, 0x03, 0xC0, 0x81, 0xFB, 0x03, 0xC0, 0xFD, 0xDF, 0x03,
0xC0, 0x81, 0x83, 0x03, 0xC0, 0x81, 0x83, 0x03, 0xC0, 0x81, 0x83, 0x03, 0xC0, 0x81, 0x83, 0x03,
0xC0, 0x81, 0x83, 0x33, 0xC0, 0xB9, 0x83, 0x33, 0xC0, 0x9D, 0x83, 0x37, 0xC0, 0x8F, 0x03, 0x3F,
0xC0, 0x87, 0x03, 0x3F, 0xC0, 0x87, 0x03, 0x3F, 0xC0, 0x83, 0x03, 0x3E, 0x80, 0x81, 0x03, 0x3C,
0x00, 0x80, 0x03, 0x38, 0x00, 0x00, 0x00, 0x00, 0x00, 0x00, 0x00, 0x00, 0x00, 0x00, 0x00,
};
```

```
uchar code dian[]={
/*-- 文字： 电 --*/
/*-- 宋体 23； 此字体下对应的点阵为：宽 x 高=31x31 --*/
/*-- 宽度不是 8 的倍数，现调整为：宽度 x 高度=32x31 --*/
0x00, 0x00, 0x00, 0x00, 0x00, 0x00, 0x00, 0x00, 0x00, 0xE0, 0x00, 0x00, 0x00, 0xE0, 0x01, 0x00,
0x00, 0xE0, 0x00, 0x00, 0x00, 0xE0, 0x00, 0x00, 0x00, 0xE0, 0x00, 0x00, 0x30, 0xE0, 0x80, 0x01,
0xF0, 0xFF, 0xFF, 0x03, 0x70, 0xE0, 0xC0, 0x07, 0x70, 0xE0, 0xC0, 0x03, 0x70, 0xE0, 0xC0, 0x03,
0x70, 0xE0, 0xC0, 0x03, 0x70, 0xE0, 0xC0, 0x03, 0xF0, 0xFF, 0xFF, 0x03, 0x70, 0xE0, 0xC0, 0x03,
0x70, 0xE0, 0xC0, 0x03, 0x70, 0xE0, 0xC0, 0x03, 0x70, 0xE0, 0xC0, 0x03, 0x70, 0xE0, 0xC0, 0x03,
0xF0, 0xFF, 0xFF, 0x03, 0x70, 0xE0, 0xC0, 0x03, 0x70, 0xE0, 0x00, 0x0C, 0x30, 0xE0, 0x00, 0x0C,
0x00, 0xE0, 0x00, 0x0C, 0x00, 0xE0, 0x00, 0x1C, 0x00, 0xE0, 0x00, 0x1C, 0x00, 0xE0, 0x01, 0x3E,
0x00, 0xC0, 0xFF, 0x1F, 0x00, 0x00, 0x00, 0x00, 0x00, 0x00, 0x00, 0x00, 0x00, 0x00, 0x00,
};
```

```
uchar code zi[]={
/*-- 文字： 子 --*/
/*-- 宋体 23； 此字体下对应的点阵为：宽 x 高=31x31 --*/
/*-- 宽度不是 8 的倍数，现调整为：宽度 x 高度=32x31 --*/
0x00, 0x00, 0x00, 0x00, 0x00, 0x00, 0x00, 0x00, 0x00, 0x00, 0x00, 0x00, 0x00, 0x00, 0x80, 0x03,
0xF0, 0xFF, 0xFF, 0x07, 0x00, 0x00, 0xE0, 0x0F, 0x00, 0x00, 0xF0, 0x00, 0x00, 0x00, 0x38, 0x00,
0x00, 0x00, 0x1C, 0x00, 0x00, 0xC0, 0x06, 0x00, 0x00, 0xC0, 0x03, 0x00, 0x00, 0xC0, 0x07, 0x00,
0x00, 0xC0, 0x01, 0x0C, 0x00, 0xC0, 0x01, 0x1E, 0xFE, 0xFF, 0xFF, 0x3F, 0x00, 0xC0, 0x01, 0x30,
0x00, 0xC0, 0x01, 0x00, 0x00, 0xC0, 0x01, 0x00, 0x00, 0xC0, 0x01, 0x00, 0x00, 0xC0, 0x01, 0x00,
0x00, 0xC0, 0x01, 0x00, 0x00, 0xC0, 0x01, 0x00, 0x00, 0xC0, 0x01, 0x00, 0x00, 0xC0, 0x01, 0x00,
0x00, 0xC0, 0x01, 0x00, 0x00, 0xC0, 0x01, 0x00, 0x00, 0xC6, 0x01, 0x00, 0x00, 0xFC, 0x01, 0x00,
0x00, 0xF0, 0x01, 0x00, 0x00, 0xE0, 0x00, 0x00, 0x00, 0x00, 0x00, 0x00, 0x00, 0x00,
};
```

```
uchar code you[]={
/*-- 文字： 有 --*/
/*-- 宋体 23； 此字体下对应的点阵为：宽 x 高=31x31 --*/
```

```

/*-- 宽度不是 8 的倍数，现调整为：宽度 x 高度=32x31 --*/
0x00, 0x00, 0x00, 0x00, 0x00, 0x00, 0x00, 0x00, 0x00, 0x00, 0x00, 0xE0, 0x00, 0x00, 0x00, 0xE0, 0x03, 0x00,
0x00, 0xFF, 0x00, 0x00, 0x00, 0x00, 0x00, 0x1E, 0x00, 0x70, 0x00, 0x3F, 0xFE, 0xFF, 0xFF, 0x33,
0x00, 0x38, 0x00, 0x00, 0x00, 0x1C, 0x00, 0x00, 0x00, 0x1E, 0xC0, 0x00, 0x00, 0x0E, 0xE0, 0x01,
0x00, 0xFF, 0xFF, 0x03, 0x80, 0x0F, 0xE0, 0x00, 0xC0, 0x0F, 0xE0, 0x00, 0xE0, 0x0F, 0xE0, 0x00,
0x70, 0x0F, 0xE0, 0x00, 0x1C, 0xFF, 0xFF, 0x00, 0x0E, 0x0F, 0xE0, 0x00, 0x00, 0x0F, 0xE0, 0x00,
0x00, 0x0F, 0xE0, 0x00, 0x00, 0xFF, 0xFF, 0x00, 0x00, 0x0F, 0xE0, 0x00, 0x00, 0x0F, 0xE0, 0x00,
0x00, 0x0F, 0xE0, 0x00, 0x00, 0x0F, 0xE0, 0x00, 0x00, 0x0F, 0xE0, 0x00, 0x00, 0x0F, 0xFE, 0x00,
0x00, 0x0F, 0xF8, 0x00, 0x00, 0x07, 0x70, 0x00, 0x00, 0x00, 0x00, 0x00,
};

```

```

uchar code xian[]={
/*-- 文字： 限 --*/
/*-- 宋体 23； 此字体下对应的点阵为：宽 x 高=31x31 --*/
/*-- 宽度不是 8 的倍数，现调整为：宽度 x 高度=32x31 --*/
0x00, 0x00, 0x00, 0x00, 0x00, 0x00, 0x00, 0x00, 0x00, 0x00, 0x00, 0x00, 0x38, 0xEE, 0x00, 0x07,
0xF8, 0xFF, 0xFF, 0x0F, 0x38, 0xEE, 0x80, 0x07, 0x38, 0xE7, 0x80, 0x07, 0x38, 0xE7, 0x80, 0x07,
0x38, 0xE7, 0x80, 0x07, 0x38, 0xE3, 0xFF, 0x07, 0xB8, 0xE3, 0x80, 0x07, 0xB8, 0xE1, 0x80, 0x07,
0xB8, 0xE1, 0x80, 0x07, 0x38, 0xE3, 0x80, 0x07, 0x38, 0xE6, 0x80, 0x07, 0x38, 0xEE, 0xFF, 0x07,
0x38, 0xFE, 0x0E, 0x06, 0x38, 0xFC, 0x0C, 0x0F, 0x38, 0xFC, 0x8C, 0x0F, 0x38, 0xFC, 0xDC, 0x03,
0x78, 0xFE, 0xFC, 0x00, 0xF8, 0xEF, 0x38, 0x00, 0x38, 0xE7, 0x38, 0x00, 0x38, 0xE0, 0x70, 0x00,
0x38, 0xE0, 0xF8, 0x00, 0x38, 0xE0, 0xFE, 0x03, 0x38, 0xE0, 0x87, 0x1F, 0x38, 0xE0, 0x03, 0x3F,
0x38, 0xC0, 0x01, 0x0C, 0x38, 0x00, 0x00, 0x00, 0x00, 0x00, 0x00, 0x00, 0x00,
};

```

```

uchar code gong[]={
/*-- 文字： 公 --*/
/*-- 宋体 23； 此字体下对应的点阵为：宽 x 高=31x31 --*/
/*-- 宽度不是 8 的倍数，现调整为：宽度 x 高度=32x31 --*/
0x00, 0x00, 0x00, 0x00, 0x00, 0x00, 0x00, 0x00, 0x00, 0x00, 0x02, 0x00, 0x00, 0x18, 0x0E, 0x00,
0x00, 0x7C, 0x0E, 0x00, 0x00, 0x7C, 0x0E, 0x00, 0x00, 0x1E, 0x0C, 0x00, 0x00, 0x1E, 0x1C, 0x00,
0x00, 0x0E, 0x1C, 0x00, 0x00, 0x07, 0x38, 0x00, 0x80, 0x07, 0x78, 0x00, 0x80, 0x03, 0xF0, 0x00,
0xC0, 0x01, 0xE0, 0x01, 0xE0, 0xC0, 0xC0, 0x03, 0x60, 0xE0, 0xC1, 0x07, 0x30, 0xE0, 0x83, 0x3F,
0x18, 0xF0, 0x00, 0x3F, 0x0C, 0x70, 0x00, 0x00, 0x04, 0x78, 0x00, 0x00, 0x00, 0x38, 0x00, 0x00,
0x00, 0x1C, 0x0E, 0x00, 0x00, 0x1E, 0x1C, 0x00, 0x00, 0x0E, 0x38, 0x00, 0x00, 0x07, 0x70, 0x00,
0x80, 0x03, 0xF0, 0x00, 0xC0, 0x01, 0xE0, 0x01, 0xE0, 0xFF, 0xFF, 0x01, 0xE0, 0x0F, 0xC0, 0x03,
0xC0, 0x00, 0xC0, 0x03, 0x00, 0x00, 0x80, 0x01, 0x00, 0x00, 0x00, 0x00, 0x00,
};

```

```

uchar code si[]={
/*-- 文字： 司 --*/
/*-- 宋体 23； 此字体下对应的点阵为：宽 x 高=31x31 --*/
/*-- 宽度不是 8 的倍数，现调整为：宽度 x 高度=32x31 --*/
0x00, 0x00, 0x00, 0x00, 0x00, 0x00, 0x00, 0x00, 0x00, 0x00, 0x00, 0x00, 0x00, 0x00, 0x00, 0x03,
0xF0, 0xFF, 0xFF, 0x07, 0x00, 0x00, 0x80, 0x07, 0x00, 0x00, 0x80, 0x07, 0x00, 0x00, 0x80, 0x07,
0x00, 0x00, 0x98, 0x07, 0x00, 0x00, 0xBC, 0x07, 0xFC, 0xFF, 0xFF, 0x07, 0x00, 0x00, 0x80, 0x07,

```

```
0x00, 0x00, 0x80, 0x07, 0x00, 0x00, 0x83, 0x07, 0xC0, 0xFF, 0x87, 0x07, 0xC0, 0x01, 0x87, 0x07,
0xC0, 0x01, 0x87, 0x07, 0xC0, 0x01, 0x87, 0x07, 0xC0, 0x01, 0x87, 0x07, 0xC0, 0x01, 0x87, 0x07,
0xC0, 0x01, 0x87, 0x07, 0xC0, 0xFF, 0x87, 0x07, 0xC0, 0x01, 0x87, 0x07, 0xC0, 0x01, 0x87, 0x07,
0xC0, 0x00, 0x80, 0x07, 0x00, 0x00, 0x80, 0x07, 0x00, 0x00, 0x80, 0x07, 0x00, 0x00, 0xF8, 0x03,
0x00, 0x00, 0xE0, 0x03, 0x00, 0x00, 0xC0, 0x01, 0x00, 0x00, 0x00, 0x00,
};
```

```
uchar code zhuan[]={
/*-- 文字： 专 --*/
/*-- 宋体 23； 此字体下对应的点阵为：宽 x 高=31x31 --*/
/*-- 宽度不是 8 的倍数，现调整为：宽度 x 高度=32x31 --*/
0x00, 0x00, 0x00, 0x00, 0x00, 0x00, 0x00, 0x00, 0x00, 0x70, 0x00, 0x00, 0x00, 0xF0, 0x00, 0x00,
0x00, 0x70, 0x00, 0x00, 0x00, 0x70, 0x00, 0x00, 0x70, 0xC0, 0x01, 0x00, 0x70, 0xE0, 0x03,
0xF0, 0xFF, 0x7F, 0x03, 0x00, 0x38, 0x00, 0x00, 0x00, 0x38, 0x00, 0x00, 0x00, 0x38, 0x00, 0x0C,
0x00, 0x38, 0x00, 0x1E, 0xFE, 0xFF, 0xFF, 0x33, 0x00, 0x1C, 0x00, 0x00, 0x00, 0x1C, 0x00, 0x00,
0x00, 0x1C, 0x00, 0x00, 0x00, 0x1E, 0xC0, 0x01, 0x00, 0xFE, 0xFF, 0x03, 0x00, 0x0C, 0xE0, 0x03,
0x00, 0x00, 0xF0, 0x00, 0x00, 0x00, 0x78, 0x00, 0x00, 0x1C, 0x00, 0x00, 0x3E, 0x0C, 0x00,
0x00, 0xF0, 0x06, 0x00, 0x00, 0xE0, 0x07, 0x00, 0x00, 0x80, 0x0F, 0x00, 0x00, 0x00, 0x1F, 0x00,
0x00, 0x00, 0x1E, 0x00, 0x00, 0x00, 0x1C, 0x00, 0x00, 0x00, 0x00, 0x00,
};
```

```
uchar code ye[]={
/*-- 文字： 业 --*/
/*-- 宋体 23； 此字体下对应的点阵为：宽 x 高=31x31 --*/
/*-- 宽度不是 8 的倍数，现调整为：宽度 x 高度=32x31 --*/
0x00, 0x00, 0x00, 0x00, 0x00, 0x00, 0x00, 0x00, 0x00, 0x06, 0x00, 0x00, 0x3C, 0x1E, 0x00,
0x00, 0x7C, 0x1E, 0x00, 0x00, 0x38, 0x0E, 0x00, 0x00, 0x38, 0x0E, 0x00, 0x00, 0x38, 0x0E, 0x00,
0x00, 0x38, 0x0E, 0x00, 0x0C, 0x38, 0x0E, 0x06, 0x1C, 0x38, 0x0E, 0x1E, 0x38, 0x38, 0x0E, 0x1F,
0x38, 0x38, 0x0E, 0x0F, 0x70, 0x38, 0x0E, 0x07, 0xF0, 0x38, 0x8E, 0x07, 0xE0, 0x38, 0x8E, 0x03,
0xE0, 0x39, 0xCE, 0x01, 0xE0, 0x3B, 0xCE, 0x01, 0xC0, 0x3B, 0xEE, 0x00, 0xC0, 0x3B, 0x6E, 0x00,
0xC0, 0x3B, 0x7E, 0x00, 0x80, 0x39, 0x3E, 0x00, 0x00, 0x38, 0x1E, 0x00, 0x00, 0x38, 0x0E, 0x00,
0x00, 0x38, 0x0E, 0x00, 0x00, 0x38, 0x0E, 0x0C, 0x00, 0x38, 0x0E, 0x1E, 0xFE, 0xFF, 0xFF, 0x3F,
0x00, 0x00, 0x00, 0x00, 0x00, 0x00, 0x00, 0x00, 0x00, 0x00, 0x00, 0x00, 0x00, 0x00,
};
```

```
uchar code yie[]={
/*-- 文字： 液 --*/
/*-- 宋体 23； 此字体下对应的点阵为：宽 x 高=31x31 --*/
/*-- 宽度不是 8 的倍数，现调整为：宽度 x 高度=32x31 --*/
0x00, 0x00, 0x00, 0x00, 0x00, 0x00, 0x00, 0x00, 0x00, 0x00, 0x0E, 0x00, 0x10, 0x00, 0x1C, 0x00,
0x70, 0x00, 0x3C, 0x0C, 0xE0, 0x01, 0x38, 0x1C, 0xE0, 0xFD, 0xFF, 0x3F, 0xC0, 0x41, 0x08, 0x20,
0xC0, 0xE1, 0x39, 0x00, 0x00, 0xE0, 0x7D, 0x00, 0x06, 0xE6, 0x1C, 0x06, 0x0E, 0x73, 0x1C, 0x0F,
0x3C, 0x73, 0xFC, 0x0F, 0x78, 0x3B, 0x0E, 0x07, 0xF8, 0x79, 0x3E, 0x07, 0xB0, 0x7D, 0x77, 0x07,
0xC0, 0x3D, 0xF7, 0x03, 0xC0, 0xBF, 0xE7, 0x03, 0xC0, 0xBF, 0x8F, 0x03, 0xE0, 0xFB, 0xCC, 0x01,
0xE0, 0x39, 0xDC, 0x01, 0x76, 0x38, 0xF8, 0x01, 0x7C, 0x38, 0xF8, 0x00, 0x70, 0x38, 0x70, 0x00,
0x70, 0x38, 0xF8, 0x00, 0x70, 0x38, 0xFC, 0x03, 0x78, 0x38, 0xDE, 0x07, 0x78, 0x38, 0x0F, 0x3F,
```

```
0x78, 0xF8, 0x03, 0x3E, 0x00, 0xF8, 0x01, 0x0C, 0x00, 0x00, 0x00, 0x00,
};
```

```
uchar code jin[]={
/*-- 文字：晶 --*/
0x00, 0x00, 0x00, 0x00, 0x00, 0x00, 0x00, 0x00, 0x00, 0x00, 0x00, 0x00, 0xC0, 0x00, 0x00, 0x0F, 0xE0, 0x01,
0x00, 0xFF, 0xFF, 0x01, 0x00, 0x0F, 0xE0, 0x00, 0x00, 0x0F, 0xE0, 0x00, 0x00, 0x0F, 0xE0, 0x00,
0x00, 0xFF, 0xFF, 0x00, 0x00, 0x0F, 0xE0, 0x00, 0x00, 0x0F, 0xE0, 0x00, 0x00, 0x0F, 0xE0, 0x00,
0x00, 0xFF, 0xFF, 0x00, 0x00, 0x0F, 0xE0, 0x00, 0x00, 0x03, 0x00, 0x00, 0x18, 0x30, 0x02, 0x0C,
0xF8, 0x7F, 0xFE, 0x1F, 0x38, 0x78, 0x0E, 0x1E, 0x38, 0x38, 0x0E, 0x0E, 0x38, 0x38, 0x0E, 0x0E,
0x38, 0x38, 0x0E, 0x0E, 0x38, 0x38, 0x0E, 0x0E, 0xF8, 0x3F, 0xFE, 0x0F, 0x38, 0x38, 0x0E, 0x0E,
0x38, 0x38, 0x0E, 0x0E, 0x38, 0x38, 0x0E, 0x0E, 0x38, 0x38, 0x0E, 0x0E, 0xF8, 0x3F, 0xFE, 0x0F,
0x38, 0x38, 0x0E, 0x0E, 0x18, 0x00, 0x06, 0x00, 0x00, 0x00, 0x00, 0x00, 0x00, 0x00, 0x00, 0x00, 0x00,
};
```

```
uchar code ping[]={
/*-- 文字：屏 --*/
/*-- 宋体 23； 此字体下对应的点阵为：宽 x 高=31x31 --*/
/*-- 宽度不是 8 的倍数，现调整为：宽度 x 高度=32x31 --*/
0x00, 0x00, 0x00, 0x00, 0x00, 0x00, 0x00, 0x00, 0x00, 0x00, 0x00, 0x00, 0xE0, 0x00, 0x00, 0x07,
0xE0, 0xFF, 0xFF, 0x0F, 0xE0, 0x00, 0x00, 0x07, 0xE0, 0x00, 0x00, 0x07, 0xE0, 0x00, 0x00, 0x07,
0xE0, 0xFF, 0xFF, 0x07, 0xE0, 0x00, 0x60, 0x07, 0xE0, 0x70, 0xF0, 0x00, 0xE0, 0xE0, 0xF0, 0x00,
0xE0, 0xE0, 0x39, 0x00, 0xE0, 0xC0, 0x18, 0x07, 0xE0, 0xFF, 0xFF, 0x0F, 0xE0, 0xE0, 0x70, 0x0C,
0xF0, 0xE0, 0x70, 0x00, 0x70, 0xE0, 0x70, 0x00, 0x70, 0xE0, 0x70, 0x00, 0x70, 0xE0, 0x70, 0x0E,
0xF0, 0xFF, 0xFF, 0x1F, 0x70, 0xE0, 0x70, 0x10, 0x38, 0x70, 0x70, 0x00, 0x38, 0x70, 0x70, 0x00,
0x18, 0x70, 0x70, 0x00, 0x1C, 0x38, 0x70, 0x00, 0x0C, 0x3C, 0x70, 0x00, 0x0E, 0x1E, 0x70, 0x00,
0x06, 0x07, 0x70, 0x00, 0xC0, 0x03, 0x18, 0x00, 0x00, 0x00, 0x00, 0x00, 0x00,
};
```

```
uchar code logo[]={
/*-- 调入了一幅图像：E:\work\图片收藏夹\黑白屏图片\9632-logo.bmp --*/
/*-- 宽度 x 高度=64x32 --*/
0x00, 0x00, 0x00, 0x00, 0x00, 0x00, 0x00, 0x00, 0x00, 0xE0, 0x3F, 0x00, 0x00, 0x00, 0x00, 0x00,
0xC0, 0xFF, 0xFF, 0x1F, 0x00, 0x00, 0x00, 0x00, 0x3C, 0x00, 0xFC, 0xFF, 0x01, 0x00, 0x00, 0x00,
0x00, 0x00, 0x80, 0xFF, 0x0F, 0x00, 0x00, 0x00, 0x00, 0x00, 0x00, 0x00, 0x00, 0x00, 0x00, 0x00,
0x00, 0x00, 0x00, 0xE0, 0xFF, 0x00, 0x00, 0x00, 0x00, 0x00, 0x00, 0x80, 0xFF, 0x03, 0x00, 0x00,
0x00, 0x00, 0x00, 0x00, 0xFE, 0x07, 0x00, 0x00, 0x00, 0x7C, 0xE0, 0x07, 0xF8, 0x1F, 0xC0, 0x7F,
0x00, 0x7C, 0xE0, 0x07, 0xF0, 0x3F, 0xE0, 0x3F, 0x00, 0x7C, 0xE0, 0x07, 0xC0, 0xFF, 0xF0, 0x1F,
0x00, 0x7C, 0xE0, 0x07, 0x80, 0xFF, 0xF9, 0x0F, 0x00, 0x7C, 0xE0, 0x07, 0x00, 0xFF, 0xFF, 0x07,
0x00, 0x7C, 0xE0, 0x07, 0x00, 0xFC, 0xFF, 0x03, 0x00, 0x7C, 0xE0, 0x07, 0x00, 0xF8, 0xFF, 0x01,
0x00, 0x7C, 0xE0, 0x07, 0x00, 0xF0, 0xFF, 0x00, 0x00, 0x7C, 0xE0, 0x07, 0x00, 0xE0, 0x7F, 0x00,
0x00, 0x7C, 0xE0, 0x07, 0x00, 0xE0, 0x7F, 0x00, 0x00, 0x7C, 0xE0, 0x07, 0x00, 0xF0, 0xFF, 0x00,
0x7C, 0x7C, 0xE0, 0x07, 0x00, 0xF8, 0xFF, 0x01, 0x7C, 0x7C, 0xE0, 0x07, 0x00, 0xFC, 0xFF, 0x03,
0x7C, 0x7C, 0xE0, 0x07, 0x00, 0xFC, 0xFF, 0x03, 0x7C, 0x7C, 0xE0, 0x07, 0x00, 0xFE, 0xFF, 0x07,
0xFC, 0x7E, 0xE0, 0xFF, 0x07, 0xFF, 0xF9, 0x0F, 0xFC, 0x7F, 0xE0, 0xFF, 0x87, 0xFF, 0xF0, 0x0F,
0xFC, 0x7F, 0xE0, 0xFF, 0xC7, 0x7F, 0xF0, 0x1F, 0xF8, 0x3F, 0xE0, 0xFF, 0xE7, 0x3F, 0xE0, 0x3F,
```

```
0xE0, 0x0F, 0xE0, 0xFF, 0xF7, 0x1F, 0xE0, 0x7F, 0x00, 0x00, 0x00, 0x00, 0x00, 0x00, 0x00, 0x00,
0x00, 0x00, 0x00, 0x00, 0x00, 0x00, 0x00, 0x00, 0x00, 0x00, 0x00, 0x00, 0x00, 0x00, 0x00, 0x00,
};
```

```
//写指令到LCD 模块
```

```
void transfer_command(int data1)
{
    char i;
    cs1=0;
    rs=0;
    for(i=0;i<8;i++)
    {
        sclk=0;
        if(data1&0x80) sid=1;
        else sid=0;
        sclk=1;
        data1=data1<<=1;
    }
    cs1=1;
}
```

```
//写数据到LCD 模块
```

```
void transfer_data(int data1)
{
    char i;
    cs1=0;
    rs=1;
    for(i=0;i<8;i++)
    {
        sclk=0;
        if(data1&0x80) sid=1;
        else sid=0;
        sclk=1;
        data1=data1<<=1;
    }
    cs1=1;
}
```

```
//延时
```

```
void delay(int i)
{
    int j,k;
    for(j=0;j<i;j++)
    for(k=0;k<110;k++);
}
```



```
void waitkey()
{
repeat:
    if(key==1) goto repeat;
    else
        delay(3000);
}

//LCD 模块初始化
void initial_lcd()
{
    reset=0;        //低电平复位
    delay(800);
    reset=1;        //复位完毕
    delay(800);
    transfer_command(0xe2); //软复位
    delay(500);
    transfer_command(0x2f); //打开内部升压
    delay(500);

    transfer_command(0x81); //微调对比度
    transfer_command(0x33); //微调对比度的值，可设置范围 0x00~0xFF(原值 0x33)
    transfer_command(0xeb); //1/9 偏压比 (bias)
    transfer_command(0xc6); //行列扫描顺序：从上到下、从左到右
    transfer_command(0xaf); //开显示
}

void lcd_address(uchar page,uchar column)
{
    column=column-1; //我们平常所说的第 1 列，在 LCD 驱动 IC 里是第 0 列，所以在这里
    减去 1。
    page=page-1; //我们平常所说的第 1 页，在 LCD 驱动 IC 里是第 0 页，所以在这里减
    去 1。
    transfer_command(0xb0+page); //设置页地址。每页是 8 行。一个画面的 64 行被分成 8 个页。
    transfer_command(((column>>4)&0x0f)+0x10); //设置列地址的高 4 位
    transfer_command(column&0x0f); //设置列地址的低 4 位
}

//全屏清屏
void clear_screen()
{
    unsigned char i,j;
    for(i=0;i<9;i++)
    {
        lcd_address(1+i,1);
    }
}
```

```
        for(j=0;j<192;j++)
        {
            transfer_data(0x00);
        }
    }
}
```

```
void display_graphic_128x64(uchar page,uchar column,uchar *dp)
{
    uchar i,j;
    for(i=0;i<8;i++)
    {
        lcd_address(page+i,column);
        for(j=0;j<128;j++)
        {
            transfer_data(*dp);
            dp++;
        }
    }
}
```

```
void display_graphic_16x48(uchar page,uchar column,uchar *dp)
{
    uchar i,j;
    for(i=0;i<2;i++)
    {
        lcd_address(page+i,column);
        for(j=0;j<48;j++)
        {
            transfer_data(*dp);
            dp++;
        }
    }
}
```

//显示 32x64 点阵图像、汉字、生僻字或 32x64 点阵的其他图标

```
void display_graphic_32x64(uchar page,uchar column,uchar *dp)
{
    uchar i,j;
    for(j=0;j<32;j++)
    {
        for (i=0;i<8;i++)
        {
            lcd_address(page+i,column+j);
            transfer_data(*dp);          //写数据到LCD,每写完一个8位的数据后列地址自动加1
            dp++;
        }
    }
}
```

```

    }
}

//显示 32x32 点阵图像、汉字、生僻字或 32x32 点阵的其他图标
void display_graphic_32x32(uchar page, uchar column, uchar *dp)
{
    uchar i, j;
    for(j=0; j<32; j++)
    {
        for (i=0; i<4; i++)
        {
            lcd_address(page+i, column+j);
            transfer_data(*dp); //写数据到LCD, 每写完一个 8 位的数据后列地址自动加 1
            dp++;
        }
    }
}

void display_string_8x16(uint page, uint column, uchar *text)
{
    uint i=0, j, k, n;
    while(text[i]>0x00)
    {
        if((text[i]>=0x20)&&(text[i]<=0x7e))
        {
            j=text[i]-0x20;
            for(n=0; n<2; n++)
            {
                lcd_address(page+n, column);
                for(k=0; k<8; k++)
                {
                    transfer_data(ascii_table_8x16[j][k+8*n]); //显示 5x7 的 ASCII 字到 LCD 上, y 为页地址,
                    x 为列地址, 最后为数据
                }
            }
            i++;
            column+=8;
        }
        else
            i++;
    }
}

void display_string_5x8_1(uint page, uint column, uchar *text)
{

```

```

uint i=0, j, k;
while(text[i]>0x00)
{
    if((text[i]>=0x20)&&(text[i]<0x7e))
    {
        j=text[i]-0x20;
        lcd_address(page, column);
        for(k=0;k<5;k++)
        {
            transfer_data(ascii_table_5x8[j][k]); //显示 5x7 的 ASCII 字到 LCD 上, y 为页地址, x 为列地址,
最后为数据
        }
        i++;
        column+=6;
    }
    else
        i++;
}
}

```

```

void test()
{
    int i;
    for(i=0;i<4;i++)
    {
        display_graphic_16x48(1+i*2, 1+24*i, JLX);
    }
}

```

```

void main(void)
{
    while(1)
    {
        initial_lcd();
        clear_screen(); //clear all dots
        transfer_command(0xc2); //纵向显示: 从上到下、从左到右 FPC 在右边
        display_graphic_128x64(1, 1, bmp1);
        waitkey();
        display_graphic_128x64(1, 1, bmp2);
        waitkey();
        transfer_command(0xc4); //纵向显示, 旋装 180 度: 从上到下、从左到右 FPC 在左边
        display_graphic_128x64(1, 65, bmp1); //由于驱动 IC 支持 192*64, 我们只用到 128*64, 所以这里旋转 180
度要从列地址 65 列开始
        waitkey();
        transfer_command(0xc6); //横向显示: 从上到下 FPC 在下边
        clear_screen();
    }
}

```

```

display_graphic_32x64(1,32*0,logo);
display_graphic_32x32(1,32*1,jing); //显示单个汉字“晶”
display_graphic_32x32(1,32*2,lian); //显示单个汉字“联”
display_graphic_32x32(1,32*3,xun); //显示单个汉字“讯”
display_graphic_32x32(5,32*1,yie); //显示单个汉字“电”
display_graphic_32x32(5,32*2,jin); //显示单个汉字“子”
display_graphic_32x32(5,32*3,ping); //显示单个汉字“晶”
waitkey();
transfer_command(0xc0); //横向显示, 旋转 180 度: 从上到下 FPC 在上边
clear_screen();
display_graphic_32x64(1,32*0+65,logo); //由于驱动 IC 支持 192*64, 我们只用到 128*64, 所以这里
旋转 180 度要从列地址 65 列开始
display_graphic_32x32(1,32*1+65,jing); //显示单个汉字“晶”
display_graphic_32x32(1,32*2+65,lian); //显示单个汉字“联”
display_graphic_32x32(1,32*3+65,xun); //显示单个汉字“讯”
display_graphic_32x32(5,32*1+65,yie); //显示单个汉字“电”
display_graphic_32x32(5,32*2+65,jin); //显示单个汉字“子”
display_graphic_32x32(5,32*3+65,ping); //显示单个汉字“晶”
waitkey();
clear_screen(); //clear all dots
transfer_command(0xc2); //横向显示
display_string_8x16(1,1,“( < ”0123456abc~> ”); //在第 1 页, 第 1 列显示字符串
display_string_8x16(3,1,“{ [ < ” ’ &* | \ \ ? > } ”); //在第 * 页, 第 * 列显示字符串
display_string_5x8_1(5,1,“[ ! # $ % & ’ ( ) * + , - . : ; < = > ? 0 1 ”);
display_string_5x8_1(6,1,“[ ABCDEFGHIJKLMNOPQRST ”);
display_string_5x8_1(7,1,“[ abcdefghijklmnopqrst ”);
display_string_5x8_1(8,1,“[ 01234567890123456789 ”);
waitkey();
clear_screen();
test();
waitkey();
}
}

```

```

uchar code ascii_table_8x16[95][16]={

//粗体 8x16 点阵的 ASCII 码的点阵数据, 从“JLX-GB2312”型号的字库 IC 中读出来的国标的。
0x00,0x00,0x00,0x00, 0x00,0x00,0x00,0x00, 0x00,0x00,0x00,0x00, 0x00,0x00,0x00,0x00, // - (即 “空格”)
ASCII 码: 0x20
0x00,0x00,0x38,0xFC, 0xFC,0x38,0x00,0x00, 0x00,0x00,0x00,0x0D, 0x0D,0x00,0x00,0x00, // ! -
ASCII 码: 0x21
0x00,0x0E,0x1E,0x00, 0x00,0x1E,0x0E,0x00, 0x00,0x00,0x00,0x00, 0x00,0x00,0x00,0x00, // " -
0x20,0xF8,0xF8,0x20, 0xF8,0xF8,0x20,0x00, 0x02,0x0F,0x0F,0x02, 0x0F,0x0F,0x02,0x00, // # -
0x38,0x7C,0x44,0x47, 0x47,0xCC,0x98,0x00, 0x06,0x0C,0x08,0x38, 0x38,0x0F,0x07,0x00, // $ -
0x30,0x30,0x00,0x80, 0xC0,0x60,0x30,0x00, 0x0C,0x06,0x03,0x01, 0x00,0x0C,0x0C,0x00, // % -
0x80,0xD8,0x7C,0xE4, 0xBC,0xD8,0x40,0x00, 0x07,0x0F,0x08,0x08, 0x07,0x0F,0x08,0x00, // & -

```

0x00, 0x10, 0x1E, 0x0E,	0x00, 0x00, 0x00, 0x00,	0x00, 0x00, 0x00, 0x00,	0x00, 0x00, 0x00, 0x00,	//-' -
0x00, 0x00, 0xF0, 0xF8,	0x0C, 0x04, 0x00, 0x00,	0x00, 0x00, 0x03, 0x07,	0x0C, 0x08, 0x00, 0x00,	//(-(-
0x00, 0x00, 0x04, 0x0C,	0xF8, 0xF0, 0x00, 0x00,	0x00, 0x00, 0x08, 0x0C,	0x07, 0x03, 0x00, 0x00,	//)-)
0x80, 0xA0, 0xE0, 0xC0, 0xC0, 0xE0, 0xA0, 0x80, 0x00, 0x02, 0x03, 0x01, 0x01, 0x03, 0x02, 0x00,				//-*-
ASCII 码: 0X2A				
0x00, 0x80, 0x80, 0xE0,	0xE0, 0x80, 0x80, 0x00,	0x00, 0x00, 0x00, 0x03,	0x03, 0x00, 0x00, 0x00,	//+-+
0x00, 0x00, 0x00, 0x00,	0x00, 0x00, 0x00, 0x00,	0x00, 0x00, 0x10, 0x1E,	0x0E, 0x00, 0x00, 0x00,	//-, -
0x80, 0x80, 0x80, 0x80,	0x80, 0x80, 0x80, 0x00,	0x00, 0x00, 0x00, 0x00,	0x00, 0x00, 0x00, 0x00,	//---
0x00, 0x00, 0x00, 0x00,	0x00, 0x00, 0x00, 0x00,	0x00, 0x00, 0x00, 0x0C,	0x0C, 0x00, 0x00, 0x00,	//-. -
0x00, 0x00, 0x00, 0x80,	0xC0, 0x60, 0x30, 0x00,	0x0C, 0x06, 0x03, 0x01,	0x00, 0x00, 0x00, 0x00,	//-/ -
0xF8, 0xF8, 0x0C, 0xC4,	0x0C, 0xF8, 0xF0, 0x00,	0x03, 0x07, 0x0C, 0x08,	0x0C, 0x07, 0x03, 0x00,	//-0-
ASCII 码: 0X30				
0x00, 0x10, 0x18, 0xFC,	0xFC, 0x00, 0x00, 0x00,	0x00, 0x08, 0x08, 0x0F,	0x0F, 0x08, 0x08, 0x00,	//-1-
0x08, 0x0C, 0x84, 0xC4,	0x64, 0x3C, 0x18, 0x00,	0x0E, 0x0F, 0x09, 0x08,	0x08, 0x0C, 0x0C, 0x00,	//-2-
0x08, 0x0C, 0x44, 0x44,	0x44, 0xFC, 0xB8, 0x00,	0x04, 0x0C, 0x08, 0x08,	0x08, 0x0F, 0x07, 0x00,	//-3-
0xC0, 0xE0, 0xB0, 0x98, 0xFC, 0xFC, 0x80, 0x00, 0x00, 0x00, 0x00, 0x08, 0x0F, 0x0F, 0x08, 0x00,				//-4-
ASCII 码: 0X34				
0x7C, 0x7C, 0x44, 0x44,	0x44, 0xC4, 0x84, 0x00,	0x04, 0x0C, 0x08, 0x08,	0x08, 0x0F, 0x07, 0x00,	//-5-
0xF0, 0xF8, 0x4C, 0x44,	0x44, 0xC0, 0x80, 0x00,	0x07, 0x0F, 0x08, 0x08,	0x08, 0x0F, 0x07, 0x00,	//-6-
0x0C, 0x0C, 0x04, 0x84,	0xC4, 0x7C, 0x3C, 0x00,	0x00, 0x00, 0x0F, 0x0F,	0x00, 0x00, 0x00, 0x00,	//-7-
0xB8, 0xFC, 0x44, 0x44,	0x44, 0xFC, 0xB8, 0x00,	0x07, 0x0F, 0x08, 0x08,	0x08, 0x0F, 0x07, 0x00,	//-8-
0x38, 0x7C, 0x44, 0x44,	0x44, 0xFC, 0xF8, 0x00,	0x00, 0x08, 0x08, 0x08,	0x0C, 0x07, 0x03, 0x00,	//-9-
0x00, 0x00, 0x00, 0x30,	0x30, 0x00, 0x00, 0x00,	0x00, 0x00, 0x00, 0x06,	0x06, 0x00, 0x00, 0x00,	//-:-
0x00, 0x00, 0x00, 0x30,	0x30, 0x00, 0x00, 0x00,	0x00, 0x00, 0x08, 0x0E,	0x06, 0x00, 0x00, 0x00,	//-;-
0x00, 0x80, 0xC0, 0x60,	0x30, 0x18, 0x08, 0x00,	0x00, 0x00, 0x01, 0x03,	0x06, 0x0C, 0x08, 0x00,	//-<-
0x00, 0x20, 0x20, 0x20,	0x20, 0x20, 0x20, 0x00,	0x00, 0x01, 0x01, 0x01,	0x01, 0x01, 0x01, 0x00,	//-=-
0x00, 0x08, 0x18, 0x30, 0x60, 0xC0, 0x80, 0x00, 0x00, 0x08, 0x0C, 0x06, 0x03, 0x01, 0x00, 0x00,				//->-
ASCII 码: 0X3E				
0x18, 0x1C, 0x04, 0xC4,	0xE4, 0x3C, 0x18, 0x00,	0x00, 0x00, 0x00, 0x0D,	0x0D, 0x00, 0x00, 0x00,	//-?-
0xF0, 0xF0, 0x08, 0xC8,	0xC8, 0xF8, 0xF0, 0x00,	0x07, 0x0F, 0x08, 0x0B,	0x0B, 0x0B, 0x01, 0x00,	//-@-
0xE0, 0xF0, 0x98, 0x8C,	0x98, 0xF0, 0xE0, 0x00,	0x0F, 0x0F, 0x00, 0x00,	0x00, 0x0F, 0x0F, 0x00,	//-A-
ASCII 码: 0X41				
0x04, 0xFC, 0xFC, 0x44,	0x44, 0xFC, 0xB8, 0x00,	0x08, 0x0F, 0x0F, 0x08,	0x08, 0x0F, 0x07, 0x00,	//-B-
0xF0, 0xF8, 0x0C, 0x04,	0x04, 0x0C, 0x18, 0x00,	0x03, 0x07, 0x0C, 0x08,	0x08, 0x0C, 0x06, 0x00,	//-C-
0x04, 0xFC, 0xFC, 0x04,	0x0C, 0xF8, 0xF0, 0x00,	0x08, 0x0F, 0x0F, 0x08,	0x0C, 0x07, 0x03, 0x00,	//-D-
0x04, 0xFC, 0xFC, 0x44,	0xE4, 0x0C, 0x1C, 0x00,	0x08, 0x0F, 0x0F, 0x08,	0x08, 0x0C, 0x0E, 0x00,	//-E-
0x04, 0xFC, 0xFC, 0x44,	0xE4, 0x0C, 0x1C, 0x00,	0x08, 0x0F, 0x0F, 0x08,	0x00, 0x00, 0x00, 0x00,	//-F-
0xF0, 0xF8, 0x0C, 0x84,	0x84, 0x8C, 0x98, 0x00,	0x03, 0x07, 0x0C, 0x08,	0x08, 0x07, 0x0F, 0x00,	//-G-
0xFC, 0xFC, 0x40, 0x40, 0x40, 0xFC, 0xFC, 0x00, 0x0F, 0x0F, 0x00, 0x00, 0x00, 0x0F, 0x0F, 0x00,				//-H-
ASCII 码: 0X48				
0x00, 0x00, 0x04, 0xFC,	0xFC, 0x04, 0x00, 0x00,	0x00, 0x00, 0x08, 0x0F,	0x0F, 0x08, 0x00, 0x00,	//-I-
0x00, 0x00, 0x00, 0x04,	0xFC, 0xFC, 0x04, 0x00,	0x07, 0x0F, 0x08, 0x08,	0x0F, 0x07, 0x00, 0x00,	//-J-

0x04, 0xFC, 0xFC, 0xC0,	0xE0, 0x3C, 0x1C, 0x00,	0x08, 0x0F, 0x0F, 0x00,	0x01, 0x0F, 0x0E, 0x00,	//-K-
0x04, 0xFC, 0xFC, 0x04,	0x00, 0x00, 0x00, 0x00,	0x08, 0x0F, 0x0F, 0x08,	0x08, 0x0C, 0x0E, 0x00,	//-L-
0xFC, 0xFC, 0x38, 0x70,	0x38, 0xFC, 0xFC, 0x00,	0x0F, 0x0F, 0x00, 0x00,	0x00, 0x0F, 0x0F, 0x00,	//-M-
0xFC, 0xFC, 0x38, 0x70,	0xE0, 0xFC, 0xFC, 0x00,	0x0F, 0x0F, 0x00, 0x00,	0x00, 0x0F, 0x0F, 0x00,	//-N-
0xF8, 0xFC, 0x04, 0x04,	0x04, 0xFC, 0xF8, 0x00,	0x07, 0x0F, 0x08, 0x08,	0x08, 0x0F, 0x07, 0x00,	//-O-
0x04, 0xFC, 0xFC, 0x44,	0x44, 0x7C, 0x38, 0x00,	0x08, 0x0F, 0x0F, 0x08,	0x00, 0x00, 0x00, 0x00,	//-P-
0xF8, 0xFC, 0x04, 0x04,	0x04, 0xFC, 0xF8, 0x00,	0x07, 0x0F, 0x08, 0x0E,	0x3C, 0x3F, 0x27, 0x00,	//-Q-
0x04, 0xFC, 0xFC, 0x44,	0xC4, 0xFC, 0x38, 0x00,	0x08, 0x0F, 0x0F, 0x00,	0x00, 0x0F, 0x0F, 0x00,	//-R-
0x18, 0x3C, 0x64, 0x44,	0xC4, 0x9C, 0x18, 0x00,	0x06, 0x0E, 0x08, 0x08,	0x08, 0x0F, 0x07, 0x00,	//-S-
0x00, 0x1C, 0x0C, 0xFC,	0xFC, 0x0C, 0x1C, 0x00,	0x00, 0x00, 0x08, 0x0F,	0x0F, 0x08, 0x00, 0x00,	//-T-
0xFC, 0xFC, 0x00, 0x00,	0x00, 0xFC, 0xFC, 0x00,	0x07, 0x0F, 0x08, 0x08,	0x08, 0x0F, 0x07, 0x00,	//-U-
0xFC, 0xFC, 0x00, 0x00,	0x00, 0xFC, 0xFC, 0x00,	0x01, 0x03, 0x06, 0x0C,	0x06, 0x03, 0x01, 0x00,	//-V-
0xFC, 0xFC, 0x00, 0x00,	0x00, 0xFC, 0xFC, 0x00,	0x07, 0x0F, 0x0E, 0x03,	0x0E, 0x0F, 0x07, 0x00,	//-W-
0x0C, 0x3C, 0xF0, 0xE0,	0xF0, 0x3C, 0x0C, 0x00,	0x0C, 0x0F, 0x03, 0x01,	0x03, 0x0F, 0x0C, 0x00,	//-X-
0x00, 0x0C, 0x7C, 0xC0,	0xC0, 0x7C, 0x3C, 0x00,	0x00, 0x00, 0x08, 0x0F,	0x0F, 0x08, 0x00, 0x00,	//-Y-
0x1C, 0x0C, 0x84, 0xC4,	0x64, 0x3C, 0x1C, 0x00,	0x0E, 0x0F, 0x09, 0x08,	0x08, 0x0C, 0x0E, 0x00,	//-Z-
0x00, 0x00, 0xFC, 0xFC,	0x04, 0x04, 0x00, 0x00,	0x00, 0x00, 0x0F, 0x0F,	0x08, 0x08, 0x00, 0x00,	//-[-
0x38, 0x70, 0xE0, 0xC0,	0x80, 0x00, 0x00, 0x00,	0x00, 0x00, 0x00, 0x01,	0x03, 0x07, 0x0E, 0x00,	//-\-
0x00, 0x00, 0x04, 0x04,	0xFC, 0xFC, 0x00, 0x00,	0x00, 0x00, 0x08, 0x08,	0x0F, 0x0F, 0x00, 0x00,	//-]-
0x08, 0x0C, 0x06, 0x03,	0x06, 0x0C, 0x08, 0x00,	0x00, 0x00, 0x00, 0x00,	0x00, 0x00, 0x00, 0x00,	//-^-
0x00, 0x00, 0x00, 0x00,	0x00, 0x00, 0x00, 0x00,	0x20, 0x20, 0x20, 0x20,	0x20, 0x20, 0x20, 0x20,	//-_-
0x00, 0x00, 0x03, 0x07,	0x04, 0x00, 0x00, 0x00,	0x00, 0x00, 0x00, 0x00,	0x00, 0x00, 0x00, 0x00,	//-^-
0x00, 0xA0, 0xA0, 0xA0,	0xE0, 0xC0, 0x00, 0x00,	0x07, 0x0F, 0x08, 0x08,	0x07, 0x0F, 0x08, 0x00,	//-a-
ASCII 码: 0x61				
0x04, 0xFC, 0xFC, 0x20,	0x60, 0xC0, 0x80, 0x00,	0x00, 0x0F, 0x0F, 0x08,	0x08, 0x0F, 0x07, 0x00,	//-b-
0xC0, 0xE0, 0x20, 0x20,	0x20, 0x60, 0x40, 0x00,	0x07, 0x0F, 0x08, 0x08,	0x08, 0x0C, 0x04, 0x00,	//-c-
0x80, 0xC0, 0x60, 0x24,	0xFC, 0xFC, 0x00, 0x00,	0x07, 0x0F, 0x08, 0x08,	0x07, 0x0F, 0x08, 0x00,	//-d-
0xC0, 0xE0, 0xA0, 0xA0,	0xA0, 0xE0, 0xC0, 0x00,	0x07, 0x0F, 0x08, 0x08,	0x08, 0x0C, 0x04, 0x00,	//-e-
0x40, 0xF8, 0xFC, 0x44,	0x0C, 0x18, 0x00, 0x00,	0x08, 0x0F, 0x0F, 0x08,	0x00, 0x00, 0x00, 0x00,	//-f-
0xC0, 0xE0, 0x20, 0x20,	0xC0, 0xE0, 0x20, 0x00,	0x27, 0x6F, 0x48, 0x48,	0x7F, 0x3F, 0x00, 0x00,	//-g-
0x04, 0xFC, 0xFC, 0x40,	0x20, 0xE0, 0xC0, 0x00,	0x08, 0x0F, 0x0F, 0x00,	0x00, 0x0F, 0x0F, 0x00,	//-h-
0x00, 0x00, 0x20, 0xEC,	0xEC, 0x00, 0x00, 0x00,	0x00, 0x00, 0x08, 0x0F,	0x0F, 0x08, 0x00, 0x00,	//-i-
0x00, 0x00, 0x00, 0x00,	0x20, 0xEC, 0xEC, 0x00,	0x00, 0x30, 0x70, 0x40,	0x40, 0x7F, 0x3F, 0x00,	//-j-
0x04, 0xFC, 0xFC, 0x80,	0xC0, 0x60, 0x20, 0x00,	0x08, 0x0F, 0x0F, 0x01,	0x03, 0x0E, 0x0C, 0x00,	//-k-
0x00, 0x00, 0x04, 0xFC,	0xFC, 0x00, 0x00, 0x00,	0x00, 0x00, 0x08, 0x0F,	0x0F, 0x08, 0x00, 0x00,	//-l-
0xE0, 0xE0, 0x60, 0xC0,	0x60, 0xE0, 0xC0, 0x00,	0x0F, 0x0F, 0x00, 0x07,	0x00, 0x0F, 0x0F, 0x00,	//-m-
0x20, 0xE0, 0xC0, 0x20,	0x20, 0xE0, 0xC0, 0x00,	0x00, 0x0F, 0x0F, 0x00,	0x00, 0x0F, 0x0F, 0x00,	//-n-
0xC0, 0xE0, 0x20, 0x20,	0x20, 0xE0, 0xC0, 0x00,	0x07, 0x0F, 0x08, 0x08,	0x08, 0x0F, 0x07, 0x00,	//-o-
0x20, 0xE0, 0xC0, 0x20,	0x20, 0xE0, 0xC0, 0x00,	0x40, 0x7F, 0x7F, 0x48,	0x08, 0x0F, 0x07, 0x00,	//-p-
0xC0, 0xE0, 0x20, 0x20,	0xC0, 0xE0, 0x20, 0x00,	0x07, 0x0F, 0x08, 0x48,	0x7F, 0x7F, 0x40, 0x00,	//-q-
0x20, 0xE0, 0xC0, 0x60,	0x20, 0xE0, 0xC0, 0x00,	0x08, 0x0F, 0x0F, 0x08,	0x00, 0x00, 0x00, 0x00,	//-r-

```

0x40, 0xE0, 0xA0, 0x20, 0x20, 0x60, 0x40, 0x00, 0x04, 0x0C, 0x09, 0x09, 0x0B, 0x0E, 0x04, 0x00, //s-
0x20, 0x20, 0xF8, 0xFC, 0x20, 0x20, 0x00, 0x00, 0x00, 0x00, 0x07, 0x0F, 0x08, 0x0C, 0x04, 0x00, //t-
0xE0, 0xE0, 0x00, 0x00, 0xE0, 0xE0, 0x00, 0x00, 0x07, 0x0F, 0x08, 0x08, 0x07, 0x0F, 0x08, 0x00, //u-
0x00, 0xE0, 0xE0, 0x00, 0x00, 0xE0, 0xE0, 0x00, 0x00, 0x03, 0x07, 0x0C, 0x0C, 0x07, 0x03, 0x00, //v-
0xE0, 0xE0, 0x00, 0x80, 0x00, 0xE0, 0xE0, 0x00, 0x07, 0x0F, 0x0C, 0x07, 0x0C, 0x0F, 0x07, 0x00, //w-
0x20, 0x60, 0xC0, 0x80, 0xC0, 0x60, 0x20, 0x00, 0x08, 0x0C, 0x07, 0x03, 0x07, 0x0C, 0x08, 0x00, //x-
0xE0, 0xE0, 0x00, 0x00, 0x00, 0xE0, 0xE0, 0x00, 0x47, 0x4F, 0x48, 0x48, 0x68, 0x3F, 0x1F, 0x00, //y-

0x60, 0x60, 0x20, 0xA0, 0xE0, 0x60, 0x20, 0x00, 0x0C, 0x0E, 0x0B, 0x09, 0x08, 0x0C, 0x0C, 0x00, //z-
//
0x00, 0x40, 0x40, 0xF8, 0xBC, 0x04, 0x04, 0x00, 0x00, 0x00, 0x00, 0x07, 0x0F, 0x08, 0x08, 0x00, //-{-
0x00, 0x00, 0x00, 0xBC, 0xBC, 0x00, 0x00, 0x00, 0x00, 0x0F, 0x0F, 0x00, 0x00, 0x00, //-|-
0x00, 0x04, 0x04, 0xBC, 0xF8, 0x40, 0x40, 0x00, 0x00, 0x08, 0x08, 0x0F, 0x07, 0x00, 0x00, 0x00, //-}-
0x08, 0x0C, 0x04, 0x0C, 0x08, 0x0C, 0x04, 0x00, 0x00, 0x00, 0x00, 0x00, 0x00, 0x00, 0x00, //-~-
ASCII 码： 0X7E
};

```

```

uchar code ascii_table_5x8[95][5]={
/*全体 ASCII 列表:5x7 点阵*/
0x00, 0x00, 0x00, 0x00, 0x00, //space
0x00, 0x00, 0x4f, 0x00, 0x00, //!
0x00, 0x07, 0x00, 0x07, 0x00, //"
0x14, 0x7f, 0x14, 0x7f, 0x14, //#
0x24, 0x2a, 0x7f, 0x2a, 0x12, //\$
0x23, 0x13, 0x08, 0x64, 0x62, //%
0x36, 0x49, 0x55, 0x22, 0x50, //&
0x00, 0x05, 0x07, 0x00, 0x00, //]
0x00, 0x1c, 0x22, 0x41, 0x00, //(
0x00, 0x41, 0x22, 0x1c, 0x00, //)
0x14, 0x08, 0x3e, 0x08, 0x14, //*
0x08, 0x08, 0x3e, 0x08, 0x08, //+
0x00, 0x50, 0x30, 0x00, 0x00, //,
0x08, 0x08, 0x08, 0x08, 0x08, //-
0x00, 0x60, 0x60, 0x00, 0x00, //.
0x20, 0x10, 0x08, 0x04, 0x02, ///
0x3e, 0x51, 0x49, 0x45, 0x3e, //0
0x00, 0x42, 0x7f, 0x40, 0x00, //1
0x42, 0x61, 0x51, 0x49, 0x46, //2
0x21, 0x41, 0x45, 0x4b, 0x31, //3
0x18, 0x14, 0x12, 0x7f, 0x10, //4
0x27, 0x45, 0x45, 0x45, 0x39, //5
0x3c, 0x4a, 0x49, 0x49, 0x30, //6
0x01, 0x71, 0x09, 0x05, 0x03, //7
0x36, 0x49, 0x49, 0x49, 0x36, //8

```





```

0x06, 0x49, 0x49, 0x29, 0x1e, //9
0x00, 0x36, 0x36, 0x00, 0x00, //:
0x00, 0x56, 0x36, 0x00, 0x00, //;
0x08, 0x14, 0x22, 0x41, 0x00, //<
0x14, 0x14, 0x14, 0x14, 0x14, // =
0x00, 0x41, 0x22, 0x14, 0x08, //>
0x02, 0x01, 0x51, 0x09, 0x06, //?
0x32, 0x49, 0x79, 0x41, 0x3e, //@
0x7e, 0x11, 0x11, 0x11, 0x7e, //A
0x7f, 0x49, 0x49, 0x49, 0x36, //B
0x3e, 0x41, 0x41, 0x41, 0x22, //C
0x7f, 0x41, 0x41, 0x22, 0x1c, //D
0x7f, 0x49, 0x49, 0x49, 0x41, //E
0x7f, 0x09, 0x09, 0x09, 0x01, //F
0x3e, 0x41, 0x49, 0x49, 0x7a, //G
0x7f, 0x08, 0x08, 0x08, 0x7f, //H
0x00, 0x41, 0x7f, 0x41, 0x00, //I
0x20, 0x40, 0x41, 0x3f, 0x01, //J
0x7f, 0x08, 0x14, 0x22, 0x41, //K
0x7f, 0x40, 0x40, 0x40, 0x40, //L
0x7f, 0x02, 0x0c, 0x02, 0x7f, //M
0x7f, 0x04, 0x08, 0x10, 0x7f, //N
0x3e, 0x41, 0x41, 0x41, 0x3e, //O
0x7f, 0x09, 0x09, 0x09, 0x06, //P
0x3e, 0x41, 0x51, 0x21, 0x5e, //Q
0x7f, 0x09, 0x19, 0x29, 0x46, //R
0x46, 0x49, 0x49, 0x49, 0x31, //S
0x01, 0x01, 0x7f, 0x01, 0x01, //T
0x3f, 0x40, 0x40, 0x40, 0x3f, //U
0x1f, 0x20, 0x40, 0x20, 0x1f, //V
0x3f, 0x40, 0x38, 0x40, 0x3f, //W
0x63, 0x14, 0x08, 0x14, 0x63, //X
0x07, 0x08, 0x70, 0x08, 0x07, //Y
0x61, 0x51, 0x49, 0x45, 0x43, //Z
0x00, 0x7f, 0x41, 0x41, 0x00, //[
0x02, 0x04, 0x08, 0x10, 0x20, //\
0x00, 0x41, 0x41, 0x7f, 0x00, //]
0x04, 0x02, 0x01, 0x02, 0x04, //^
0x40, 0x40, 0x40, 0x40, 0x40, //_
0x01, 0x02, 0x04, 0x00, 0x00, //`
0x20, 0x54, 0x54, 0x54, 0x78, //a
0x7f, 0x48, 0x48, 0x48, 0x30, //b
0x38, 0x44, 0x44, 0x44, 0x44, //c
0x30, 0x48, 0x48, 0x48, 0x7f, //d
0x38, 0x54, 0x54, 0x54, 0x58, //e
0x00, 0x08, 0x7e, 0x09, 0x02, //f
    
```



```
0x48, 0x54, 0x54, 0x54, 0x3c, //g
0x7f, 0x08, 0x08, 0x08, 0x70, //h
0x00, 0x00, 0x7a, 0x00, 0x00, //i
0x20, 0x40, 0x40, 0x3d, 0x00, //j
0x7f, 0x20, 0x28, 0x44, 0x00, //k
0x00, 0x41, 0x7f, 0x40, 0x00, //l
0x7c, 0x04, 0x38, 0x04, 0x7c, //m
0x7c, 0x08, 0x04, 0x04, 0x78, //n
0x38, 0x44, 0x44, 0x44, 0x38, //o
0x7c, 0x14, 0x14, 0x14, 0x08, //p
0x08, 0x14, 0x14, 0x14, 0x7c, //q
0x7c, 0x08, 0x04, 0x04, 0x08, //r
0x48, 0x54, 0x54, 0x54, 0x24, //s
0x04, 0x04, 0x3f, 0x44, 0x24, //t
0x3c, 0x40, 0x40, 0x40, 0x3c, //u
0x1c, 0x20, 0x40, 0x20, 0x1c, //v
0x3c, 0x40, 0x30, 0x40, 0x3c, //w
0x44, 0x28, 0x10, 0x28, 0x44, //x
0x04, 0x48, 0x30, 0x08, 0x04, //y
0x44, 0x64, 0x54, 0x4c, 0x44, //z
0x08, 0x36, 0x41, 0x41, 0x00, //{
0x00, 0x00, 0x77, 0x00, 0x00, //|
0x00, 0x41, 0x41, 0x36, 0x08, //}
0x04, 0x02, 0x02, 0x02, 0x01, //~
};

uchar code bmp1[]={
/*-- 调入了一幅图像：G:\WORK\记录文档\图片\12864点阵图片\12864G-710.bmp --*/
/*-- 宽度 x 高度=128x64 --*/
0xFF, 0x01, 0x01, 0x01, 0x01, 0x41, 0x89, 0x11, 0x81, 0x21, 0x99, 0x49, 0x29, 0x89, 0x09, 0x29,
0x49, 0xA9, 0x19, 0x01, 0x41, 0x41, 0xFD, 0x41, 0x41, 0x01, 0xFD, 0x01, 0x01, 0xF9, 0x01, 0x01,
0xFD, 0x01, 0x01, 0x11, 0x11, 0x91, 0x91, 0x91, 0x95, 0xF9, 0x91, 0x91, 0x91, 0x91, 0x91, 0x19,
0x11, 0x01, 0x01, 0x01, 0x01, 0x01, 0xF9, 0xA9, 0xA9, 0xA9, 0xA9, 0xA9, 0xFD, 0x09, 0x01, 0x01,
0x01, 0x09, 0xF9, 0x49, 0x49, 0xF9, 0x09, 0x49, 0x45, 0x59, 0xC1, 0x51, 0x4D, 0x41, 0x41, 0x01,
0x81, 0x85, 0x89, 0x99, 0x01, 0x09, 0x09, 0xE9, 0x09, 0x09, 0x09, 0xFD, 0x09, 0x01, 0x01, 0x01,
0x01, 0xE1, 0x21, 0x21, 0x21, 0xFD, 0x21, 0x21, 0x21, 0x21, 0xF1, 0x21, 0x01, 0x01, 0x01, 0x01,
0x09, 0x09, 0x09, 0x09, 0x09, 0xC9, 0x49, 0x29, 0x19, 0x0D, 0x89, 0x01, 0x01, 0x01, 0x01, 0xFF,
0xFF, 0x00, 0x00, 0x00, 0x00, 0x08, 0xF9, 0x06, 0x01, 0x42, 0x22, 0x12, 0x0A, 0xFF, 0x06, 0x0A,
0x12, 0x62, 0x22, 0x00, 0x10, 0x30, 0x1F, 0x88, 0x48, 0x20, 0x1F, 0x00, 0x00, 0x3F, 0x00, 0x00,
0xFF, 0x00, 0x00, 0x00, 0x00, 0x7F, 0x00, 0x00, 0x00, 0xFF, 0x00, 0x00, 0x20, 0x40, 0x3F, 0x00,
0x00, 0x00, 0x00, 0xFE, 0x52, 0x52, 0x52, 0xFE, 0x00, 0x00, 0xFE, 0x52, 0x52, 0x52, 0xFE, 0x00,
0x00, 0x20, 0x3F, 0x12, 0x12, 0xFF, 0x08, 0x8A, 0x42, 0x32, 0x0F, 0x12, 0x22, 0xC2, 0x42, 0x00,
0x00, 0x00, 0x00, 0x7F, 0x20, 0x11, 0x01, 0xFF, 0x01, 0x01, 0x01, 0x3F, 0x40, 0xF0, 0x00, 0x00,
0x00, 0x1F, 0x09, 0x09, 0x09, 0x7F, 0x89, 0x89, 0x89, 0x89, 0x8F, 0x80, 0xE0, 0x00, 0x01, 0x01,
0x01, 0x01, 0x01, 0x41, 0x81, 0x7F, 0x01, 0x01, 0x01, 0x01, 0x01, 0x01, 0x00, 0x00, 0x00, 0xFF,
0xFF, 0x00, 0x00, 0x00, 0x00, 0x00, 0x00, 0x00, 0x00, 0x00, 0x00, 0x00, 0x00, 0x04, 0x04,
```

0xFC, 0x04, 0x04, 0x00, 0x04, 0xFC, 0x04, 0x00, 0x00, 0x00, 0x00, 0x04, 0x0C, 0x34, 0xC0,  
 0x34, 0x0C, 0x04, 0x00, 0x00, 0x08, 0x08, 0xFC, 0x00, 0x00, 0x00, 0x00, 0x00, 0x18, 0x04, 0x04,  
 0x84, 0x44, 0x38, 0x00, 0x00, 0x38, 0xC4, 0x44, 0x44, 0xC4, 0x38, 0x00, 0x00, 0xF0, 0x88, 0x44,  
 0x44, 0x4C, 0x80, 0x00, 0x00, 0xC0, 0x20, 0x10, 0xFC, 0x00, 0x00, 0x00, 0xF0, 0x08, 0x04, 0x04,  
 0x04, 0x1C, 0x00, 0x00, 0x40, 0x40, 0x40, 0x40, 0x40, 0x40, 0x00, 0x00, 0x1C, 0x04, 0x84,  
 0x64, 0x1C, 0x04, 0x00, 0x00, 0x08, 0x08, 0xFC, 0x00, 0x00, 0x00, 0x00, 0x00, 0xF0, 0x08, 0x04,  
 0x04, 0x08, 0xF0, 0x00, 0x00, 0x00, 0x00, 0x00, 0x00, 0x00, 0x00, 0x00, 0x00, 0x00, 0xFF,  
 0xFF, 0x00, 0x00, 0x00, 0x00, 0x00, 0x00, 0x00, 0x00, 0x00, 0x00, 0x00, 0x30, 0x20, 0x20, 0x20,  
 0x1F, 0x00, 0x00, 0x00, 0x08, 0x0F, 0x08, 0x08, 0x08, 0x08, 0x0C, 0x00, 0x08, 0x0C, 0x0B, 0x00,  
 0x0B, 0x0C, 0x08, 0x00, 0x00, 0x08, 0x08, 0x0F, 0x08, 0x08, 0x00, 0x00, 0x00, 0x0C, 0x0A, 0x09,  
 0x08, 0x08, 0x0C, 0x00, 0x00, 0x07, 0x08, 0x08, 0x08, 0x08, 0x07, 0x00, 0x00, 0x07, 0x08, 0x08,  
 0x08, 0x08, 0x07, 0x00, 0x00, 0x01, 0x01, 0x09, 0x0F, 0x09, 0x09, 0x00, 0x03, 0x04, 0x08, 0x08,  
 0x09, 0x07, 0x01, 0x00, 0x00, 0x00, 0x00, 0x00, 0x00, 0x00, 0x00, 0x00, 0x00, 0x00, 0x00, 0x00, 0x0F,  
 0x00, 0x00, 0x00, 0x00, 0x00, 0x08, 0x08, 0x0F, 0x08, 0x08, 0x00, 0x00, 0x00, 0x03, 0x04, 0x08,  
 0x08, 0x04, 0x03, 0x00, 0x00, 0x00, 0x00, 0x00, 0x00, 0x00, 0x00, 0x00, 0x00, 0x00, 0x00, 0xFF,  
 0xFF, 0x00, 0x00, 0x00, 0x00, 0x00, 0x00, 0x00, 0x00, 0x00, 0x00, 0x00, 0x00, 0x00, 0x00, 0xE0,  
 0x20, 0x20, 0x20, 0x3F, 0x24, 0x24, 0x24, 0xE4, 0x04, 0x00, 0x00, 0x00, 0xFE, 0x02, 0x32, 0xCE,  
 0x00, 0x64, 0x5C, 0x47, 0xF4, 0x44, 0x44, 0x44, 0x00, 0x00, 0x00, 0x00, 0x80, 0x80, 0x00, 0x00,  
 0x00, 0x00, 0x00, 0x00, 0x00, 0x00, 0x00, 0x00, 0x00, 0x00, 0x10, 0x10, 0xF8, 0x00, 0x00,  
 0x00, 0x00, 0x00, 0x30, 0x08, 0x08, 0x08, 0x88, 0x70, 0x00, 0x00, 0x70, 0x88, 0x88, 0x88, 0x88,  
 0x70, 0x00, 0x40, 0x40, 0x80, 0xF0, 0x80, 0x40, 0x40, 0x00, 0x00, 0xE0, 0x10, 0x88, 0x88, 0x98,  
 0x00, 0x00, 0x00, 0x80, 0x40, 0x20, 0xF8, 0x00, 0x00, 0x00, 0x00, 0x00, 0x00, 0x00, 0x00, 0x00,  
 0x00, 0x00, 0x00, 0x00, 0x00, 0x00, 0x00, 0x00, 0x00, 0x00, 0x00, 0x00, 0x00, 0x00, 0xFF,  
 0xFF, 0x00, 0x00, 0x00, 0x00, 0x00, 0x00, 0x00, 0x00, 0x00, 0x00, 0x00, 0x00, 0x20, 0x18, 0x03,  
 0x02, 0x0A, 0x32, 0x02, 0x0A, 0x32, 0x02, 0x0B, 0x30, 0x00, 0x00, 0x00, 0x3F, 0x02, 0x04, 0x03,  
 0x02, 0x02, 0x02, 0x02, 0x3F, 0x02, 0x02, 0x02, 0x02, 0x00, 0x00, 0x00, 0x19, 0x19, 0x00, 0x00,  
 0x00, 0x00, 0x00, 0x00, 0x00, 0x00, 0x00, 0x00, 0x00, 0x00, 0x10, 0x10, 0x1F, 0x10, 0x10,  
 0x00, 0x00, 0x00, 0x18, 0x14, 0x12, 0x11, 0x10, 0x18, 0x00, 0x00, 0x0E, 0x11, 0x10, 0x10, 0x11,  
 0x0E, 0x00, 0x02, 0x02, 0x01, 0x0F, 0x01, 0x02, 0x02, 0x00, 0x00, 0x0F, 0x11, 0x10, 0x10, 0x10,  
 0x0F, 0x00, 0x00, 0x03, 0x02, 0x12, 0x1F, 0x12, 0x12, 0x00, 0x00, 0x00, 0x00, 0x00, 0x00, 0x00,  
 0x00, 0x00, 0x00, 0x00, 0x00, 0x00, 0x00, 0x00, 0x00, 0x00, 0x00, 0x00, 0x00, 0x00, 0xFF,  
 0xFF, 0x00, 0x00, 0x00, 0x00, 0x00, 0x00, 0x00, 0x00, 0x00, 0x00, 0x00, 0x00, 0x00, 0x08, 0x88, 0x49,  
 0xEE, 0x98, 0x00, 0x00, 0xFE, 0x02, 0xFA, 0x02, 0x02, 0xFF, 0x02, 0x00, 0x00, 0xFE, 0x02, 0x02,  
 0x12, 0x22, 0x42, 0x82, 0x42, 0x22, 0x1A, 0x03, 0x02, 0x00, 0x00, 0x00, 0x80, 0x80, 0x00, 0x00,  
 0x00, 0x00, 0x00, 0x00, 0x00, 0x00, 0x00, 0x00, 0x00, 0x00, 0x00, 0x00, 0x00, 0x00, 0x00, 0x00,  
 0x88, 0x00, 0x00, 0xF8, 0x88, 0x48, 0x48, 0x48, 0x88, 0x00, 0x40, 0x40, 0x80, 0xF0, 0x80, 0x40,  
 0x40, 0x00, 0x00, 0x30, 0x08, 0x08, 0x08, 0x88, 0x70, 0x00, 0x00, 0xF0, 0x08, 0x08, 0x08, 0x90,  
 0xE0, 0x00, 0x40, 0xC0, 0x40, 0xC0, 0x40, 0x80, 0x00, 0x00, 0x40, 0xC0, 0x40, 0xC0, 0x40, 0x80,  
 0x00, 0x00, 0x00, 0x00, 0x00, 0x00, 0x00, 0x00, 0x00, 0x00, 0x00, 0x00, 0x00, 0x00, 0xFF,  
 0xFF, 0x80, 0x80, 0x80, 0x80, 0x80, 0x80, 0x80, 0x80, 0x80, 0x80, 0x80, 0x80, 0x81, 0x80, 0x80,  
 0xBF, 0x80, 0xA1, 0x90, 0x89, 0x86, 0x81, 0x9F, 0xA0, 0xA1, 0xB8, 0x80, 0x80, 0xBF, 0xA0, 0xA4,  
 0xA4, 0xA2, 0xA1, 0xA0, 0xA1, 0xA2, 0xA6, 0xB0, 0xA0, 0x80, 0x80, 0x80, 0x99, 0x99, 0x80, 0x80,  
 0x80, 0x80, 0x80, 0x80, 0x80, 0x80, 0x80, 0x80, 0x80, 0x80, 0x80, 0x80, 0x80, 0x80, 0x8C, 0x90, 0x90, 0x90, 0x90,  
 0x8F, 0x80, 0x80, 0x8C, 0x90, 0x90, 0x90, 0x90, 0x8F, 0x80, 0x82, 0x82, 0x81, 0x8F, 0x81, 0x82,  
 0x82, 0x80, 0x80, 0x98, 0x94, 0x92, 0x91, 0x90, 0x98, 0x80, 0x80, 0x80, 0x99, 0x91, 0x91, 0x88,  
 0x87, 0x80, 0x90, 0x9F, 0x80, 0x9F, 0x80, 0x9F, 0x90, 0x80, 0x90, 0x9F, 0x80, 0x9F, 0x80, 0x9F,





并行程序与串行只是接口定义、写数据和命令不一样，其它都一样

### 并行程序：

```
#include <reg52.h>
#include <intrins.h>
#include <Chinese_code.h>

sbit cs1=P3^2;    /*接口定义*/
sbit reset=P3^1; /*接口定义*/
sbit rs=P3^0;    /*接口定义*/
sbit e=P3^5;     /*接口定义*/
sbit wr=P3^4;    /*接口定义。另外 P1.0~1.7 对应 DB0~DB7*/
sbit key=P2^0;   /*按键接口，P2.0 口与 GND 之间接一个按键*/

//写指令到 LCD 模块
void transfer_command(int data1)
{
    cs1=0;
    rs=0;
    wr=0;
    e=0;
    P1=data1;
    e=1;
    e=0;
    P1=0x00;
    cs1=1;
}
//写数据到 LCD 模块
void transfer_data(int data1)
{
    cs1=0;
    rs=1;
    wr=0;
    e=0;
    P1=data1;
    e=1;
    e=0;
    P1=0x00;
    cs1=1;
}
```

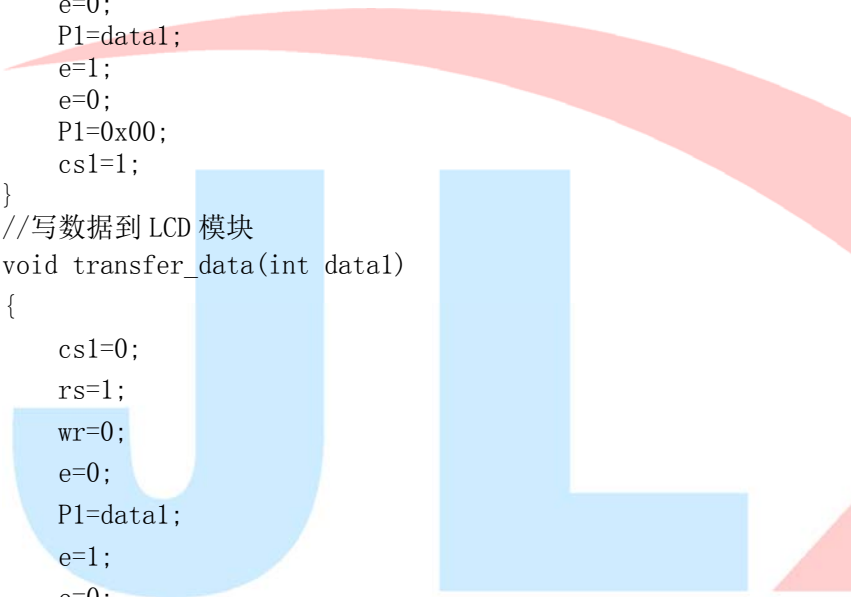



图 10. IIC 接口

IIC 程序与串、并行接口定义、写数据和命令不一样，取模代码是一样的

**IIC 程序：**

```
// 液晶演示程序 JLX12864G-710, IIC 接口！
// 驱动 IC 是:UC1604c
```

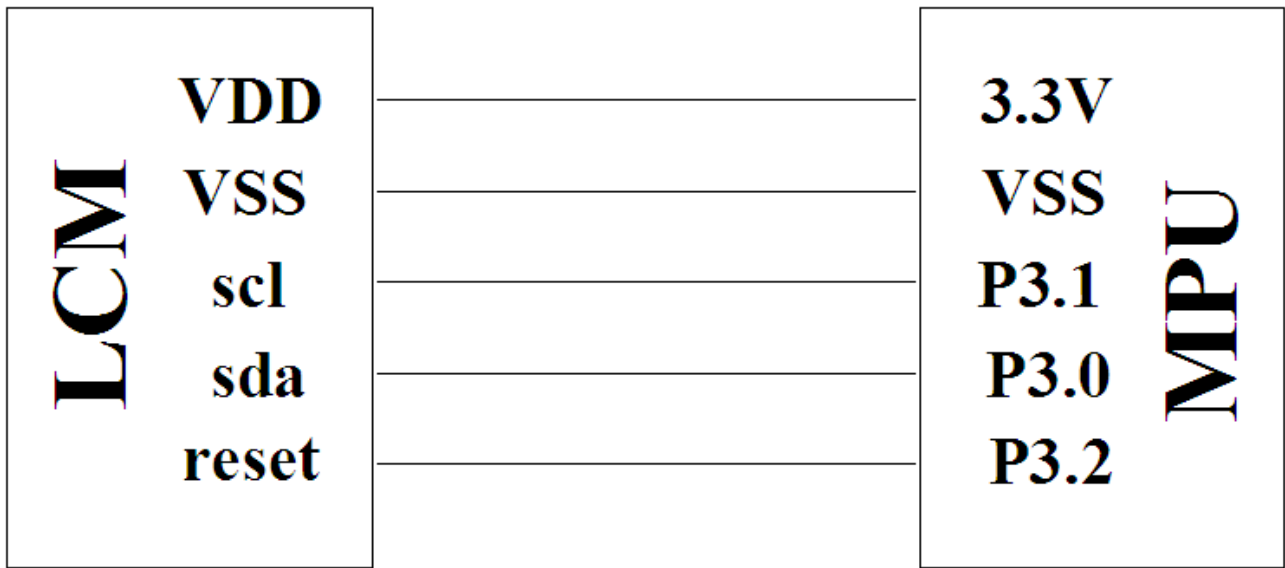
```
#include <reg52.h>
#include <intrins.h>
#include <Chinese_code.h>
```

```
sbit reset=P3^2;
sbit scl=P3^1;
sbit sda=P3^0;
sbit key=P2^0;
```

```
void delay_us(int i);
void delay(int i);
```

```
//延时 1
void delay(int i)
{
    int j,k;
    for(j=0;j<i;j++)
        for(k=0;k<110;k++);
}
```

```
//延时 2
void delay_us(int i)
{
    int j,k;
    for(j=0;j<i;j++)
        for(k=0;k<10;k++);
}
```

```
void waitkey()
{
repeat:
    if(key==1) goto repeat;
    else delay(400);
}

void transfer(int data1)
{
    int i;
    for(i=0;i<8;i++)
    {
        scl=0;
        if(data1&0x80) sda=1;
        else sda=0;
        scl=1;
        scl=0;
        data1=data1<<1;
    }
    sda=0;
    scl=1;
    scl=0;
}

void start_flag()
{
    scl=1;    /*START FLAG*/
    sda=1;    /*START FLAG*/
    sda=0;    /*START FLAG*/
}

void stop_flag()
{
    scl=1;    /*STOP FLAG*/
    sda=0;    /*STOP FLAG*/
    sda=1;    /*STOP FLAG*/
}

//写命令到液晶显示模块
void transfer_command(uchar com)
{
    start_flag();
    transfer(0x7c);
    transfer(com);
    stop_flag();
}

//写数据到液晶显示模块
void transfer_data(uchar dat)
{
    start_flag();
    transfer(0x7e);
    transfer(dat);
    stop_flag();
}
```