

# JLX19232G-907-PN 使用说明书

## 目 录

序号	内 容 标 题	页 码
1	概述	2
2	特点	2
3	外形及接口引脚功能	3~4
4	基本原理	4~5
5	技术参数	5
6	时序特性	5~6
7	指令功能及硬件接口与编程案例	7~末页

## 1. 概述

晶联讯电子专注于液晶屏及液晶模块的研发、制造。所生产 JLX19232G-907 型液晶模块由于使用方便、显示清晰，广泛应用于各种人机交流面板。

JLX19232G-907 可以显示 192 列\*32 行点阵单色图片，或显示 16\*16 点阵的汉字 12 字\*2 行或者 2 字 12 行，或显示 8\*16 点阵的英文、数字、符号 24 个\*2 行或者 4 个 12 行。或显示 5\*8 点阵的英文、数字、符号 32 个\*4 行或者 4 个 24 行。

## 2. JLX19232G-907 图像型点阵液晶模块的特性

2.1 结构牢：背光带有挡墙，焊接式 FPC。

2.2 IC 采用 UC1604c，功能强大，稳定性好

2.3 功耗低：不带背光 1mW (3.3V\*0.3mA)，带背光不大于 51mW (3.3V\*15mA)；

2.4 显示内容：

(1) 192\*32 点阵单色图片或者 32\*192 点阵单色图片，或其它小于 192\*32 点阵或 32\*192 的单色图片；

(2) 可选用 16\*16 点阵或其他点阵的图片来自编汉字，按照 16\*16 点阵汉字来计算可显示 12 字\*2 行或 2 字 12 行；

(3) 按照 8\*16 点阵汉字来计算可显示 24 个\*2 行或 4 个 12 行；

(4) 按照 5\*8 点阵汉字来计算可显示 32 个\*4 行或 4 个 24 行；

2.5 指令功能强；

2.6 接口简单方便：采用 4 线 SPI 串行接口。

2.7 工作温度宽：-20℃ - 70℃；

2.8 储存温度宽：-30℃ - 80℃；

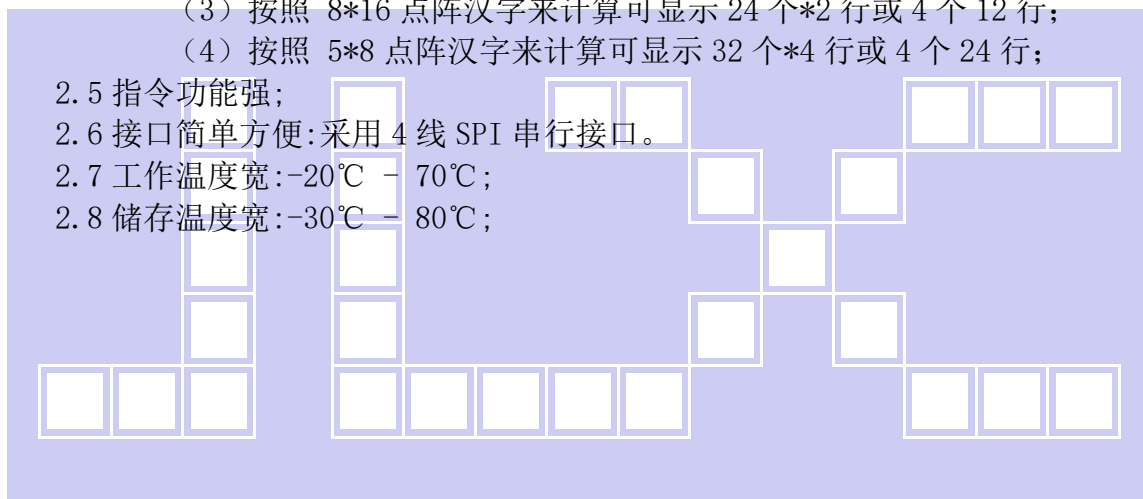

### 3. 外形尺寸及接口引脚功能



图 1. 外形尺寸

## 模块的接口引脚功能

引线号	符号	名称	功能
1	NC	NC	
2	NC	NC	
3	NC	NC	
4	NC	NC	
5	LDEA	背光电源	背光电源正极、同 VDD 电压 (5V 或 3.3V)
6	VSS	供电电源负极	供电电源负极
7	VDD	供电电源正极	5V, 或 3.3V 可选
8	SCK	I/O	串行时钟
9	SDA	I/O	串行数据
10	RS	寄存选择信号	H: 数据存储器 0: 指令存储 (IC 资料上缩写为 "A0")
11	RST	复位	低电平复位, 复位完成后, 回到高电平, 液晶模块开始工作
12	CS	片选	低电平片选

表 1: 模块的接口引脚功能

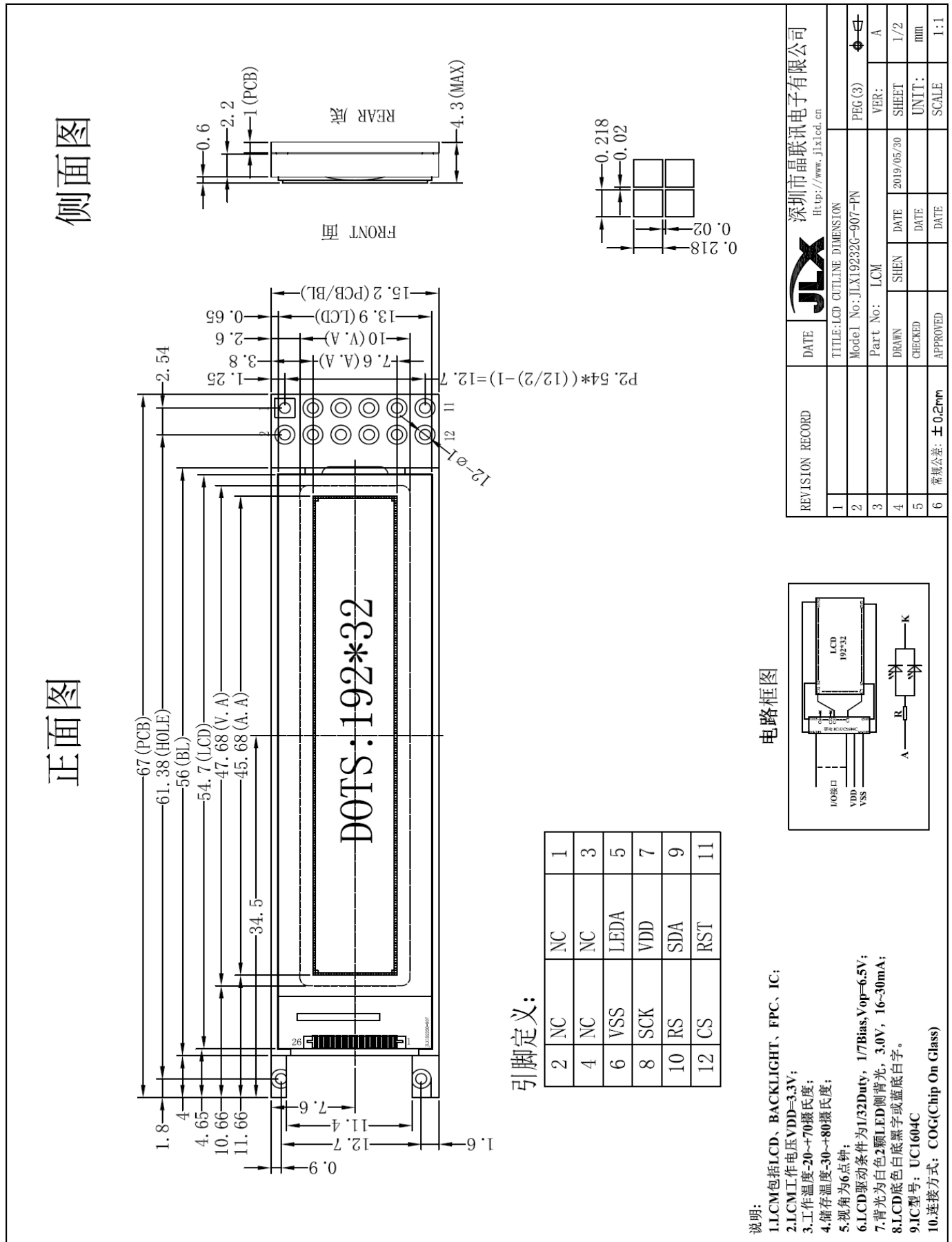
## 4. 基本原理

## 4.1 液晶屏 (LCD)

在 LCD 上排列着 192×32 点阵, 192 个列信号与驱动 IC 相连, 32 个行信号也与驱动 IC 相连, IC 邦定在 LCD 玻璃上 (这种加工工艺叫 COG)。

## 4.2 工作电路框图:



图 2: JLX19232G-907 图像点阵型液晶模块的电路框图

## 4.3 背光参数

该型号液晶模块带 LED 背光源。它的性能参数如下:

工作温度:  $-20^{\circ}\text{C} \sim +70^{\circ}\text{C}$ ;

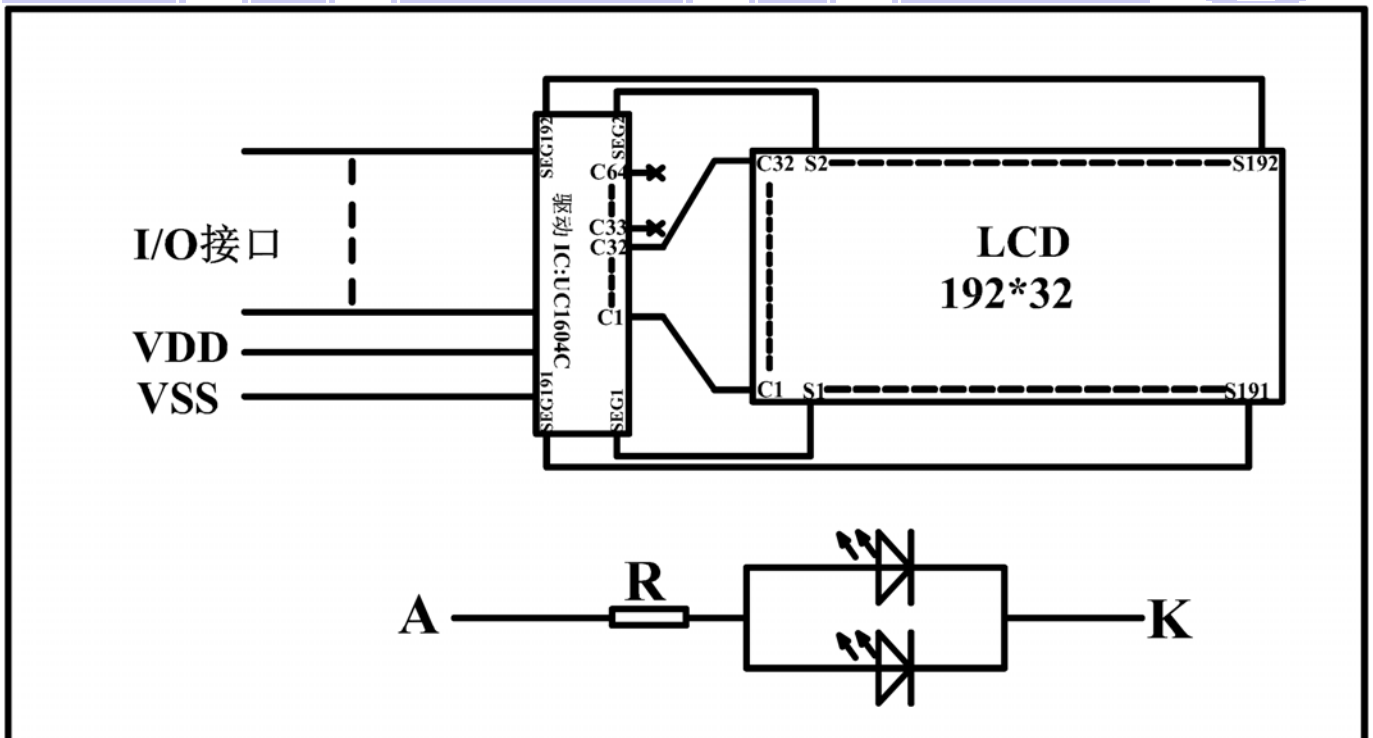
存储温度:  $-30 \sim +80^{\circ}\text{C}$ ;

背光白色;

正常工作电流为: 16~30mA (LED 灯数共 2 颗);

工作电压: 3.0V;

## 5. 技术参数

### 5.1 最大极限参数 (超过极限参数则会损坏液晶模块)

名称	符号	标准值			单位
		最小	典型	最大	
电源	VDD - VSS	-0.3		3.6	V
工作温度		-20		+70	°C
储存温度		-30		+80	°C

表 2: 最大极限参数

### 5.2 直流 (DC) 参数

名称	符号	测试条件	标准值			单位
			MIN	TYPE	MAX	
工作电压	VDD		2.6	3.3	3.6	V
背光工作电压	VLED		2.9	3.0	3.1	V
输入高电平	VIH	-	0.8VDD	-	VDD	V
输入低电平	VIO	-	0	-	0.2VDD	V
输出高电平	VOH	IOH = 0.2mA	0.8VDD	-	VDD	V
输出低电平	VOO	IOO = 1.2mA	0	-	0.2VDD	V
模块工作电流	IDD	VDD = 3.0V	-	0.3	1.0	mA
背光工作电流	ILED	VLED=3.0V (共 2 颗 LED 灯并联)	16	30	40	mA

表 3: 直流 (DC) 参数

## 6. 读写时序特性

### 6.1 串行接口:

从 CPU 写到 UC1604c (Writing Data from CPU to UC1604c)

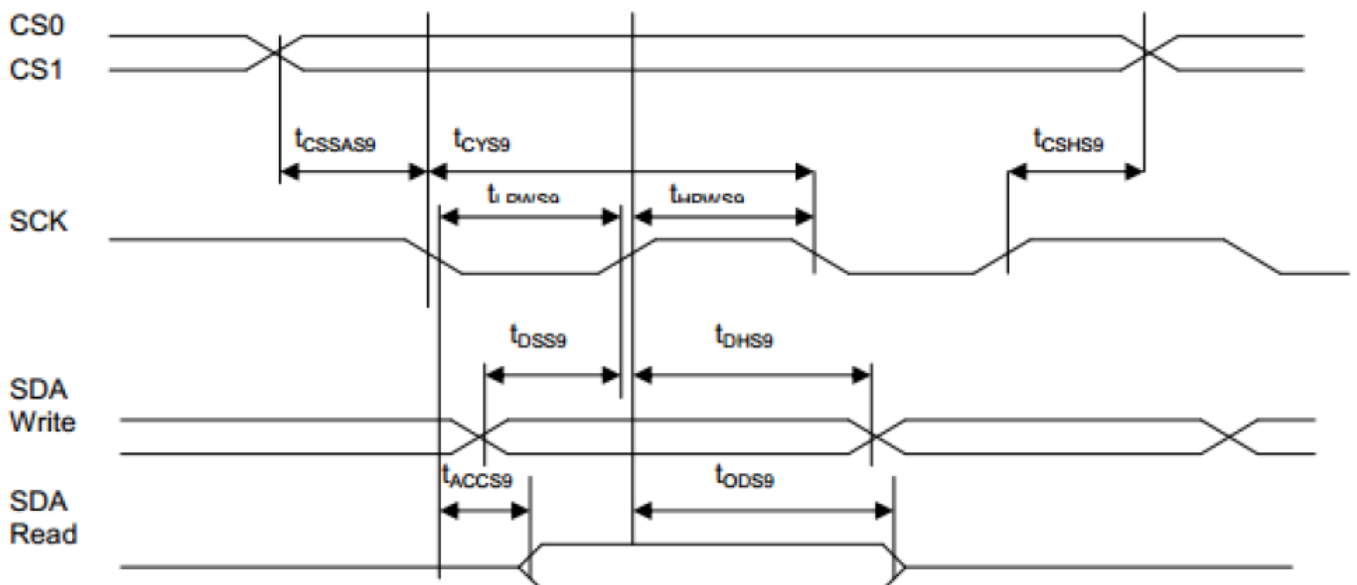

FIGURE 18: Serial Bus Timing Characteristics (for S9)

图 3. 从 CPU 写到 UC1604c (Writing Data from CPU to UC1604c)

## 6.2 串行接口：时序要求（AC 参数）：

写数据到 UC1604c 的时序要求：

Symbol	Signal	Description	Condition	Min.	Max.	Unit
<b>(<math>2.5V \leq V_{DD} \leq 3.6V</math>, <math>T_a = -30</math> to <math>+85^\circ C</math>)</b>				<b>(Read / Write)</b>		
$t_{CSSAS9}$	CS1, CS0	Chip select setup time		5	-	nS
$t_{CSHS9}$		Chip select hold time		5	-	nS
$t_{CYS9}$		System cycle time		190 / 70	-	nS
$t_{LPWS9}$	SCK	Low pulse width		80 / 20	-	nS
$t_{HPWS9}$		High pulse width		80 / 20	-	nS
$t_{DSS9}$	SDA (Write)	Data setup time		20	-	nS
$t_{DHS9}$		Data hold time		10	-	nS
$t_{ACC9}$	SDA	Read access time	$C_L = 100pF$	-	80	nS
$t_{OD9}$	(Read)	Output disable time		-	30	nS
<b>(<math>1.7V \leq V_{DD} &lt; 2.5V</math>, <math>T_a = -30</math> to <math>+85^\circ C</math>)</b>				<b>(Read / Write)</b>		
$t_{CSSAS9}$	CS1, CS0	Chip select setup time		10	-	nS
$t_{CSHS9}$		Chip select hold time		10	-	nS
$t_{CYS9}$		System cycle time		230 / 110	-	nS
$t_{LPWS9}$	SCK	Low pulse width		100 / 40	-	nS
$t_{HPWS9}$		High pulse width		100 / 40	-	nS
$t_{DSS9}$	SDA (Write)	Data setup time		24	-	nS
$t_{DHS9}$		Data hold time		15	-	nS
$t_{ACC9}$	SDA	Read access time	$C_L = 100pF$	-	100	nS
$t_{OD9}$	(Read)	Output disable time		-	60	nS

Note:  $t_r$  (Rising time),  $t_f$  (falling time) :  $\leq 15nS$

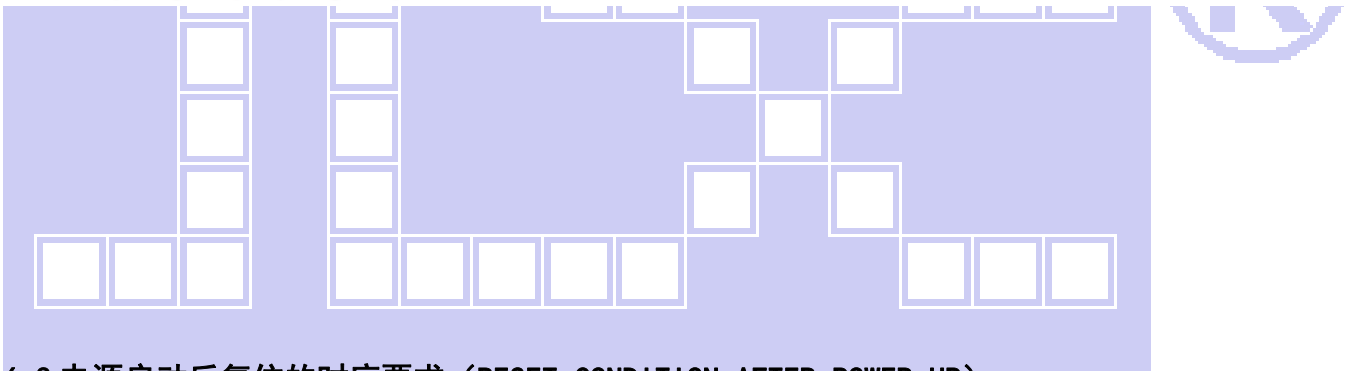

## 6.3 电源启动后复位的时序要求（RESET CONDITION AFTER POWER UP）：

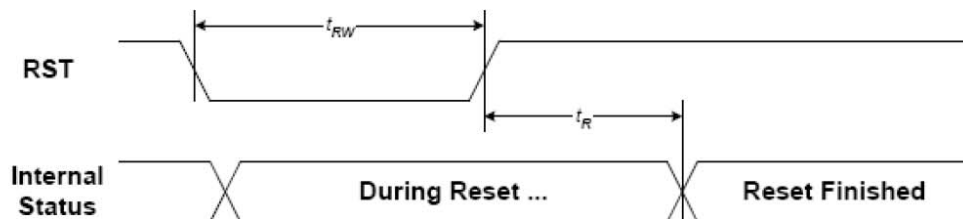

FIGURE 20: Reset Characteristics

( $1.65V \leq V_{DD} < 3.3V$ ,  $T_a = -30$  to  $+85^\circ C$ )

Symbol	Signal	Description	Condition	Min.	Max.	Unit
$t_{RW}$	RST	Reset low pulse width		3	-	$\mu S$
$t_R$	RST, Internal Status	Reset to Internal Status pulse delay		6	-	mS

## 7. 指令功能:

### 7.1 指令表

**表 4.**

指令名称		指令码								说明	
		RS	DB7	DB6	DB5	DB4	DB3	DB2	DB1		DB0
(1)显示开/关 (display on/off)		0	1	0	1	0	1	1	1	0 1	显示开/关: <b>0XAE</b> :关, <b>0XAF</b> : 开
(2)显示初始行设置 (Display start line set)		0	0	1	<b>显示初始行地址, 共 6 位</b>						设置显示存储器的显示初始行,可设置值为 <b>0X40~0X7F</b> ,分别代表第 <b>0~63</b> 行, 针对该液晶屏一般设置为 <b>0x60</b>
(3)页地址设置 (Page address set)		0	1	0	1	1	<b>显示页地址, 共 4 位</b>				设置页地址。每 8 行为一个页, 64 行分为 8 个页, 可设置值为: <b>0XB0~0XB8</b> 分别对应第一页到第九页, 第九页是一个单独的一行图标, 本液晶屏没有这一行图标, 所以设置值为 <b>0XB0~0XB7</b> 分别对应第一页~第八页。
(4)	列地址高4位设置	0	0	0	0	1	<b>列地址的高 4 位</b>			高 4 位与低 4 位共同组成列地址, 指定 128 列中的其中一列。比如液晶模块的第 100 列地址十六进制为 <b>0x64</b> , 那么此指令由 2 个字节来表达: <b>0x16, 0x04</b>	
	列地址低4位设置		0	0	0	0	<b>列地址的低 4 位</b>				
(5) 读状态 (Status read)		0	状态				0	0	0	0	并口时: 读驱动IC的当前状态,串口时不能用此指令。 <b>本液晶模块使用串行接口, 不具备此功能。</b>
(6)写显示数据到液晶屏 (Display data write)		1	<b>8 位显示数据</b>								从 CPU 写数据到液晶屏, 每一位对应一个点阵, 1 个字节对应 8 个竖置的点阵
(7)读液晶屏的显示数据 (Display data read)		1	<b>8 位显示数据</b>								并口时: 读已经显示到液晶屏上的点阵数据。串口时不能用此指令。 <b>本液晶模块使用串行接口, 不具备此功能。</b>
(8) 显示列地址增减 (ADC select)			1	0	1	0	0	MY	MX	0 1	显示列地址增减: <b>0xC2</b> : MX: 横向扫描旋转指令 <b>0xC4</b> : MY: 纵向扫描旋转指令
(9)显示正显/反显 (Display normal/reverse)		0	1	0	1	0	0	1	1	0 1	显示正显/反显: <b>0xA6</b> : 常规: 正显 <b>0xA7</b> : 反显
(10)显示全部点阵 (Display all points)		0	1	0	1	0	0	1	0	0 1	显示全部点阵: <b>0xA4</b> : 常规 <b>0xA5</b> : 显示全部点阵
(11)LCD 偏压比设置 (LCD bias set)		0	1	0	1	0	0	0	1	0 1	设置偏压比: <b>0XA2</b> : BIAS=1/9 (常用) <b>0XA3</b> : BIAS=1/7
(12) 读-改-写 (Read-modify-write)		0	1	1	1	0	0	0	0	0	<b>0XE0</b> : “读-改-写” 开始。 <b>本液晶模块使用串行接口, 不具备此功能。</b> <a href="#">详情请参考IC资料</a>
(13) 退出上述“读-改-写”指令(End)		0	1	1	1	0	1	1	1	0	<b>0XEE</b> :上述“读-改-写”指令结束 <b>本液晶模块使用串行接口, 不具备此功能。</b> <a href="#">详情请参考 IC 资料</a>
(14) 软件复位 (Reset)		0	1	1	1	0	0	0	1	0	<b>0XE2</b> :软件复位。

(15) 电源控制 (Power control set)		0	0	1	0	1	<b>电压操作模式选择, 共3位</b>			选择内部电压供应操作模式: D2、D1、D0 位分别对应内部升压是否打开 (1 为打开, 0 为不打开), 电压调整电路是否打开(1 为打开, 0 为不打开), 电压跟随器是否打开(1 为打开, 0 为不打开)。 通常是 <b>0x2C,0x2E,0x2F</b> 三条指令按顺序紧接着写, 表示依次打开内部升压、电压调整电路、电压跟随器。也可以单写 <b>0x2F</b> , 一次性打开三部分电路。
(16) 选择内部电阻比例	0	0	0	1	0	0	<b>内部电压值电阻设置</b>			选择内部电阻比例 (Rb/Ra): 可以理解为 <b>粗调</b> 对比度值。可设置范围为: <b>0x20~0x27</b> , 数值越大对比度越浓, 越小越淡
(17)	内部设置液晶电压模式	0	1	0	0	0	0	0	1	设置内部电阻微调, 可以理解为 <b>微调</b> 对比度值, 此两个指令需紧接着使用。上面一条指令 <b>0x81</b> 是不改的, 下面一条指令可设置范围为: <b>0x00~0x3F</b> , 数值越大对比度越浓, 越小越淡
	设置的电压值	0	0	<b>6 位电压值数据, 0~63 共 64 级</b>						
(18) 静态图标显示: 开/关	0	1	0	1	0	1	1	0	<b>0</b> <b>1</b>	静态图标的开关设置: <b>0xAC</b> : 关, <b>0xAD</b> : 开。 此指令在进入及退出睡眠模式时起作用
(19) 升压倍数选择 (Booster ratio set)	0	1	1	1	1	1	0	0	0	选择升压倍数: 00: 2 倍, 3 倍, 4 倍 01: 5 倍 11: 6 倍。本模块外部已设置升压倍数为 4 倍, 不必使用此指令
(20) 省电模式 (Power save)										省电模式, 此非一条指令, 是由“(10)显示全部点阵”、(19)静态图标显示: 开/关等指令合成一个“省电功能”。详细看 IC 规格书 “POWER SAVE”部分
(21) 空指令 (NOP)	0	1	1	1	0	0	0	1	1	空操作
(22) 测试 (Test)	0	1	1	1	1	*	*	*	*	内部测试用, 千万别用!

**温馨提示:** 请详细参考 IC 资料 “UC1604c\_V1.1.PDF”第 12~19 页的指令表及指令详解。

### 7.3 点阵与 DD RAM(显示数据存储)地址的对应关系

请留意页的定义: PAGE, 与平时所讲的“页”并不是一个意思, 在此表示 **8 个行就是一个“页”**, 一个 192\*32 点阵的屏分为 4 个“页”, 从第 0 “页”到第 3 “页”。



DB7--DB0 的排列方向: 数据是从下向上排列的。最低位 D0 是在最上面, 最高位 D7 是在最下面。每一位 (bit) 数据对应一个点阵, 通常 “1” 代表点亮该点阵, “0” 代表关掉该点阵. 如下图所示:

D0	0	1	1	1		0
D1	1	0	0	0		0
D2	0	0	0	0		0
D3	0	1	1	1		0
D4	1	0	0	0		0
-						

COM0						
COM1						
COM2						
COM3						
COM4						
-						

Display data RAM  
(显示数据存储器)

Liquid crystal display  
(液晶屏)



下图摘自 UC1604c IC 资料, 可通过 “UC1604c\_a0\_1.1.PDF” 之第 36 页获取最佳效果。



## 7.4 初始化方法

用户所编的显示程序, 开始必须进行初始化, 否则模块无法正常显示, 过程请参考程序。

### 点亮液晶模块的步骤

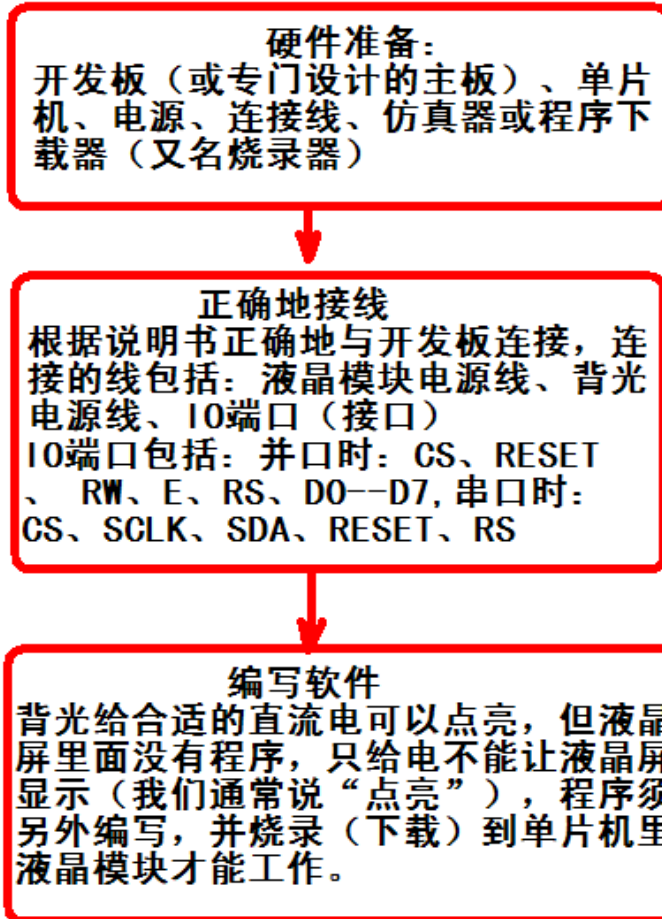

## 7.5 程序举例:

液晶模块与 MPU (以 8051 系列单片机为例) 接口图如下:



图 4. 串行接口

## 点亮液晶模块的编程步骤

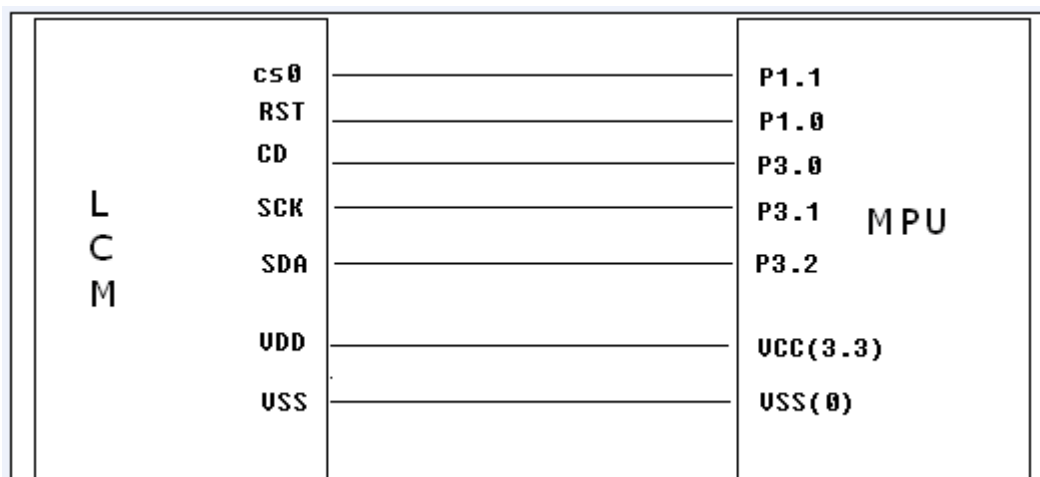

```

// 液晶演示程序 JLX19232G-907, 串行接口!
// 驱动 IC 是:UC1604c

#include <reg52.h>
#include <intrins.h>
#include <Ctype.h>
#include <fonit.h> //此头文件购买后向销售索要

sbit cs1=P1^1; //LCD 片选引脚 (CS0)
sbit reset=P1^0; //LCD 复位引脚
sbit rs=P3^0; //LCD RS (A0) 引脚
sbit sclk=P3^1; //LCD 串行时钟引脚 (SCK)
sbit sid=P3^2; //LCD 串行数据引脚 (SDA)
sbit key=P2^0; //我司测试主板, 按键引脚
  
```

```

void delay_us(int i);
void delay(int i);

//写指令到LCD 模块
void transfer_command(int data1)
{
    char i;
    cs1=0;
    rs=0;
    for(i=0;i<8;i++)
    {
        sclk=0;
        if(data1&0x80) sid=1;
        else sid=0;
        sclk=1;
        data1=data1<<=1;
    }
    cs1=1;
}

```

```

//写数据到LCD 模块
void transfer_data(int data1)
{
    char i;
    cs1=0;
    rs=1;
    for(i=0;i<8;i++)
    {
        sclk=0;
        if(data1&0x80) sid=1;
        else sid=0;
        sclk=1;
        data1=data1<<=1;
    }
    cs1=1;
}

```

```

//延时 1
void delay(int i)
{
    int j,k;
    for(j=0;j<i;j++)
    for(k=0;k<110;k++);
}

```



```

}

//延时 2
void delay_us(int i)
{
    int j,k;
    for(j=0;j<i;j++)
        for(k=0;k<10;k++);
}

void waitkey()
{
    repeat:
        if(key==1) goto repeat;
        else delay(2800);
}

//LCD 模块初始化
void initial_lcd()
{
    reset=0; //低电平复位
    delay(800);
    reset=1; //复位完毕
    delay(800);
    transfer_command(0xe2); //软复位
    delay(500);
    transfer_command(0x2f); //打开内部升压
    delay(500);

    transfer_command(0x81); //微调对比度
    transfer_command(0x54); //微调对比度的值, 可设置范围 0x00~0xFF
    transfer_command(0xe9); //1/7 偏压比 (bias)
    transfer_command(0xc4); //行扫描顺序: 从上到下 0xc2
    transfer_command(0xf1);
    transfer_command(0x1f);
    transfer_command(0xaf); //开显示
}

void lcd_address(uchar page, uchar column)
{
    transfer_command(0xb0+page); //设置页地址。每页是 8 行。一个画面的 64 行被分成 8 个页。我们平常所说的第 1 页, 在 LCD 驱动 IC 里是第 0 页, 所以在这里减去 1
    transfer_command(((column>>4)&0x0f)+0x10); //设置列地址的高 4 位
    transfer_command(column&0x0f); //设置列地址的低 4 位
}

//全屏清屏

```

```
void clear_screen()
{
    unsigned char i, j;
    for(i=0; i<8; i++)
    {
        lcd_address(i, 0);
        for(j=0; j<192; j++)
        {
            transfer_data(0x00);
        }
    }
}
```

```
void display_graphic_192x32(uchar *dp)
```

```
{
    uchar i, j;
    for(i=0; i<4; i++)
    {
        lcd_address(i, 0);
        for(j=0; j<192; j++)
        {
            transfer_data(*dp);
            dp++;
        }
    }
}
```

//显示 8x16 点阵图像、ASCII, 或 8x16 点阵的自造字符、其他图标

```
void display_graphic_8x16(uchar page, uchar column, uchar *dp)
```

```
{
    uchar i, j;
    for(j=0; j<2; j++)
    {
        lcd_address(page+j, column);
        for (i=0; i<8; i++)
        {
            transfer_data(*dp); //写数据到 LCD, 每写完一个 8 位的数据后列地址自动加 1
            dp++;
        }
    }
}
```

```
void display_string_8x16(uint page, uint column, uchar *text)
```

```
{
    uint i=0, j, k, n;
    while(text[i]>0x00)
    {
```

```

if((text[i]>=0x20)&&(text[i]<=0x7e))
{
    j=text[i]-0x20;
    for(n=0;n<2;n++)
    {
        lcd_address(page+n, column);
        for(k=0;k<8;k++)
        {
            transfer_data(ascii_table_8x16[j][k+8*n]); //显示 5x7 的 ASCII 字到 LCD 上, y 为页地址, x 为列地址, 最后为数据
        }
    }
    i++;
    column+=8;
}
else
    i++;
}
}

```

//显示一串 5x8 点阵的字符串

//括号里的参数分别为 (页, 列, 是否反显, 数据指针)

void display\_string\_5x8(uint page, uint column, uchar reverse, uchar \*text)

```

{
    uchar i=0, j, k, data1;
    while(text[i]>0x00)
    {
        if((text[i]>=0x20)&&(text[i]<=0x7e))
        {
            j=text[i]-0x20;
            lcd_address(page, column);
            for(k=0;k<5;k++)
            {
                if(reverse==1) data1=~ascii_table_5x8[j][k];
                else data1=ascii_table_5x8[j][k];
                transfer_data(data1);
            }
            if(reverse==1) transfer_data(0xff);
            else transfer_data(0x00);
            i++;
            column+=6;
        }
        else
            i++;
    }
}

```





```

}

void display_string_5x8_1(uint page,uint column,uchar *text)
{
    uint i=0,j,k;
    while(text[i]>0x00)
    {
        if((text[i]>=0x20)&&(text[i]<0x7e))
        {
            j=text[i]-0x20;
            lcd_address(page,column);
            for(k=0;k<5;k++)
            {
                transfer_data(ascii_table_5x8[j][k]);//显示 5x7 的 ASCII 字到 LCD 上, y 为页地址, x 为列地址, 最后为数据
            }
            i++;
            column+=6;
        }
    }
}

```

```

else
    i++;
}
}

//写入一组 16x16 点阵的汉字字符串 (字符串表格中需含有此字)
//括号里的参数: (页, 列, 汉字字符串)
void display_string_16x16(uchar page,uchar column ,uchar *text)
{

```

```

    uchar i,j,k;
    uint address;
    j=0;
    while(text[j]!='\0')
    {
        i=0;
        address=1;
        while(Chinese_text_16x16[i]> 0x7e)
        {
            if(Chinese_text_16x16[i] == text[j])
            {
                if(Chinese_text_16x16[i+1] == text[j+1])
                {
                    address=i*16;
                    break;
                }
            }
            i +=2;
        }
    }
}

```



```

if(column>191)
{
    column=0;
    page+=2;
}
if(address !=1)
{
    for(k=0;k<2;k++)
    {
        lcd_address(page+k, column);
        for(i=0;i<16;i++)
        {
            transfer_data(Chinese_code_16x16[address]);
            address++;
        }
    }
    j +=2;
}

```

```

else

```

```

{
    lcd_address(page, column);
    for(k=0;k<2;k++)
    {
        for(i=0;i<16;i++)
        {
            transfer_data(0x00);
        }
    }
    j++;
}

```

```

column+=16;
}
}

```

```

//竖屏显示 32x32 点阵图像、汉字

```

```

//显示 32x32 点阵图像、汉字、生僻字或 32x32 点阵的其他图标

```

```

void display_graphic_32x32(uchar page, uchar column, uchar *dp)

```

```

{
    uchar i, j;
    for(j=0;j<32;j++)
    {
        for (i=0;i<4;i++)
        {
            lcd_address(page+i, column+j);
            transfer_data(*dp);    //写数据到 LCD, 每写完一个 8 位的数据后列地址自动加 1
            dp++;
        }
    }
}

```

```

    }
}

void main(void)
{
    while(1)
    {
        initial_lcd();
        clear_screen();
        display_string_5x8(0, 0, 1, "          MENU          "); //显示 5x8 点阵的字符串, 括号里的参数分别为 (页, 列, 是否反
        显, 数据指针)

        display_string_5x8(2, 0, 0, "Select>>>>");
        display_string_5x8(2, 66, 1, "1. Graphic          ");
        display_string_5x8(3, 66, 0, "2. Chinese          ");
        waitkey();

        clear_screen(); //clear all dots
        display_graphic_192x32(bmp1);
        waitkey();

        transfer_command(0xc2);
        clear_screen(); //clear all dots
        display_graphic_192x32(bmp1);
        waitkey();
        clear_screen();
        transfer_command(0xc0);
        display_graphic_32x32(0, 32*0, jing); //显示单个汉字"晶"
        display_graphic_32x32(0, 32*1, lian); //显示单个汉字"联"
        display_graphic_32x32(0, 32*2, xun); //显示单个汉字"讯"
        display_graphic_32x32(0, 32*3, ye); //显示单个汉字"液"
        display_graphic_32x32(0, 32*4, jing); //显示单个汉字"晶"
        display_graphic_32x32(0, 32*5, ping); //显示单个汉字"屏"
        waitkey();

        clear_screen();

        transfer_command(0xc6);
        display_graphic_32x32(0, 32*0, jing); //显示单个汉字"晶"
        display_graphic_32x32(0, 32*1, lian); //显示单个汉字"联"
        display_graphic_32x32(0, 32*2, xun); //显示单个汉字"讯"
        display_graphic_32x32(0, 32*3, ye); //显示单个汉字"液"
        display_graphic_32x32(0, 32*4, jing); //显示单个汉字"晶"
        display_graphic_32x32(0, 32*5, ping); //显示单个汉字"屏"
        waitkey();

        transfer_command(0xc4);

        clear_screen(); //clear all dots
        display_string_16x16(1, 0, "欢迎使用晶联讯液晶屏模块");
        waitkey();

        clear_screen(); //clear all dots
    }
}

```



```

display_string_8x16(0,0,"(<\`0123456abt~!@#$$%\`>");//在第1页,第1列显示字符串
display_string_8x16(2,0,"{[(\` ' &*|\`@#_+=\`>)}];//在第*页,第*列显示字符串
waitkey();
clear_screen();
display_string_5x8_1(0,0,"[!#$%&'()*+,-./0123456789:;<=>?]" );
display_string_5x8_1(1,0,"[ABCDEFGHIJKLMN0PQRSTUVWXYZabcd]" );
display_string_5x8_1(2,0,"(abcdefghijklmnopqrstuvwxyabcd)" );
display_string_5x8_1(3,0,"{[(\` ' &*|\`@abcde012#_+=\`>)}];" );
waitkey();
}
}

```

*-END-*

